

УСТАНОВКА РАМЫ КРЫШИ

На данном этапе мы установим на свои места раму крыши и внутреннее зеркало заднего вида.

ДЕТАЛИ ДАННОГО ВЫПУСКА

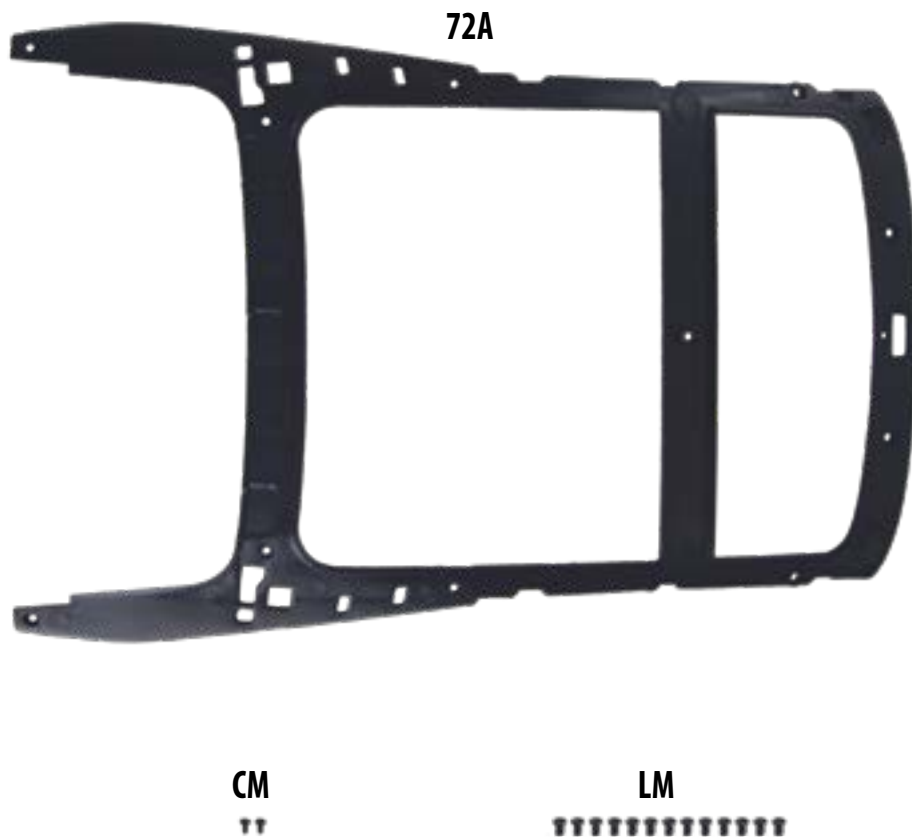

72A Рама крыши

* Даны с запасом.

CM Винты (1,7×3 мм)х2*

LM Винты (2,3×4 мм)х13*

УЗЕЛ СБОРКИ



Крыша

Внимание: представленные на иллюстрациях детали могут отличаться от прилагаемых к выпуску.

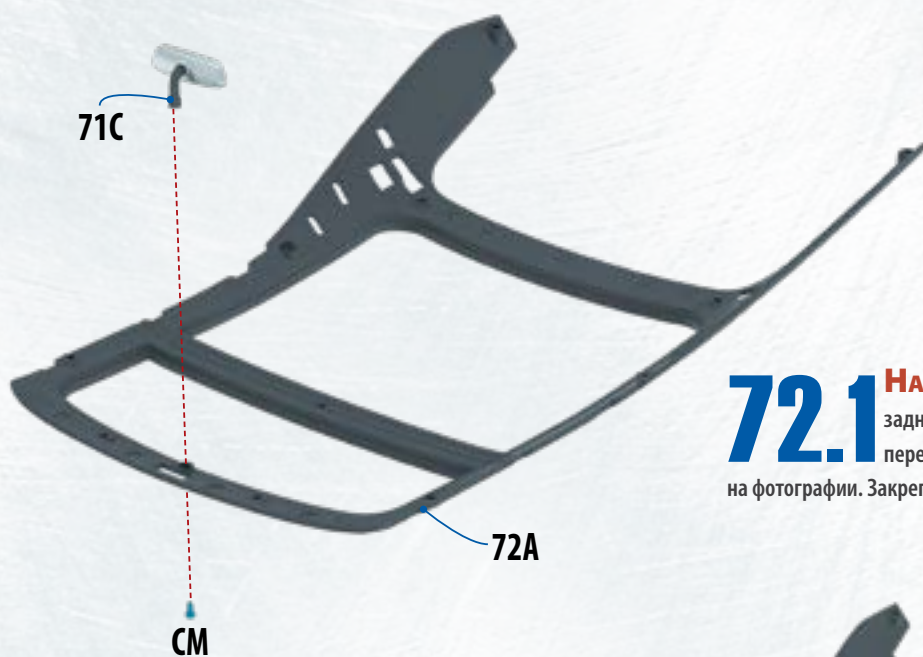

72.1 **Наденьте** конец кронштейна зеркала заднего вида **71С** на центральный выступ передней части рамы **72А** так, как показано на фотографии. Закрепите его с другой стороны винтом **СМ**. ◀

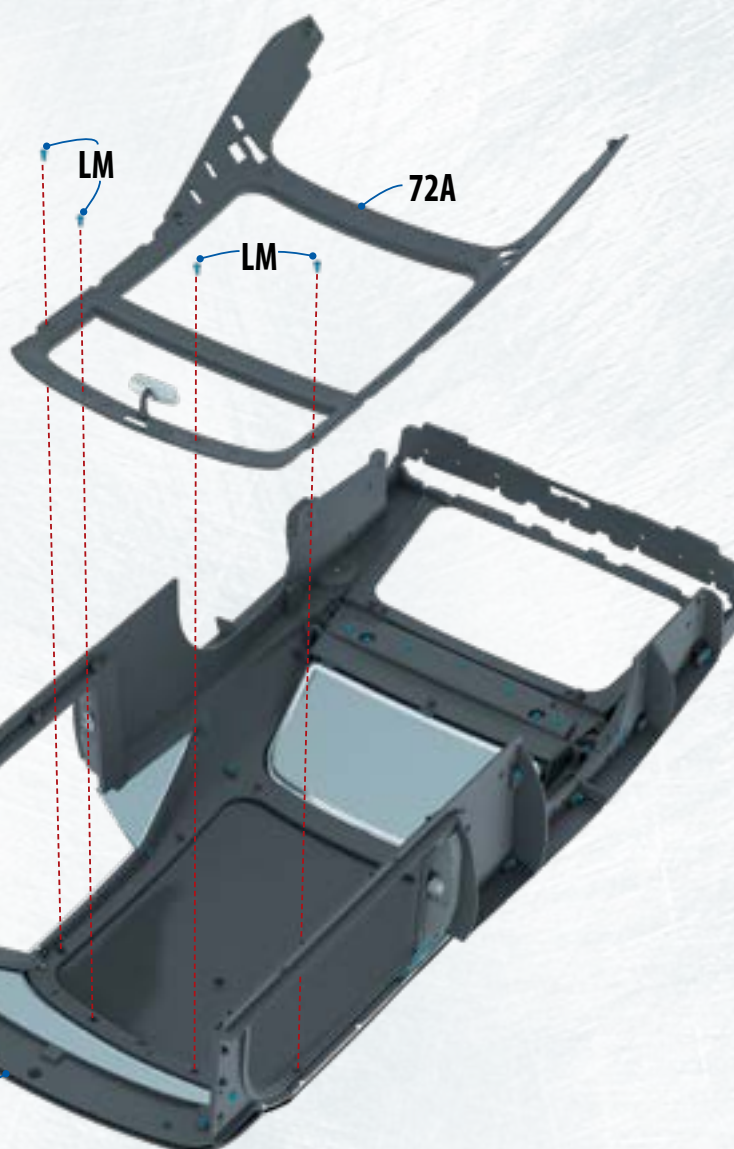

72.2 **Разместите** раму **72А** на внутренней стороне средней части кузова **61А**, после чего вставьте четыре винта **LM** в указанные на фотографии отверстия и слегка закрутите их. Пока не закручивайте винты до конца: мы сделаем это в самом конце данного этапа сборки. ▶

Установка рамы крыши

72.3 **ВСТАВЬТЕ** еще три винта LM: один — в центральную часть рамы 72А, и два — в ее боковые отверстия. Не закручивайте винты до конца. ▶

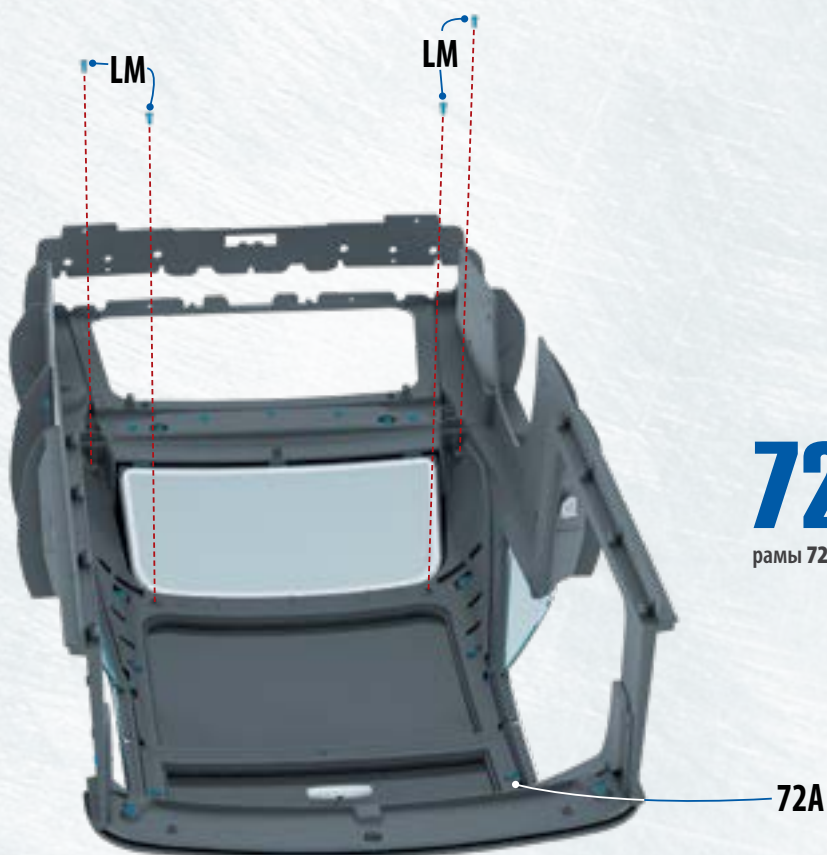
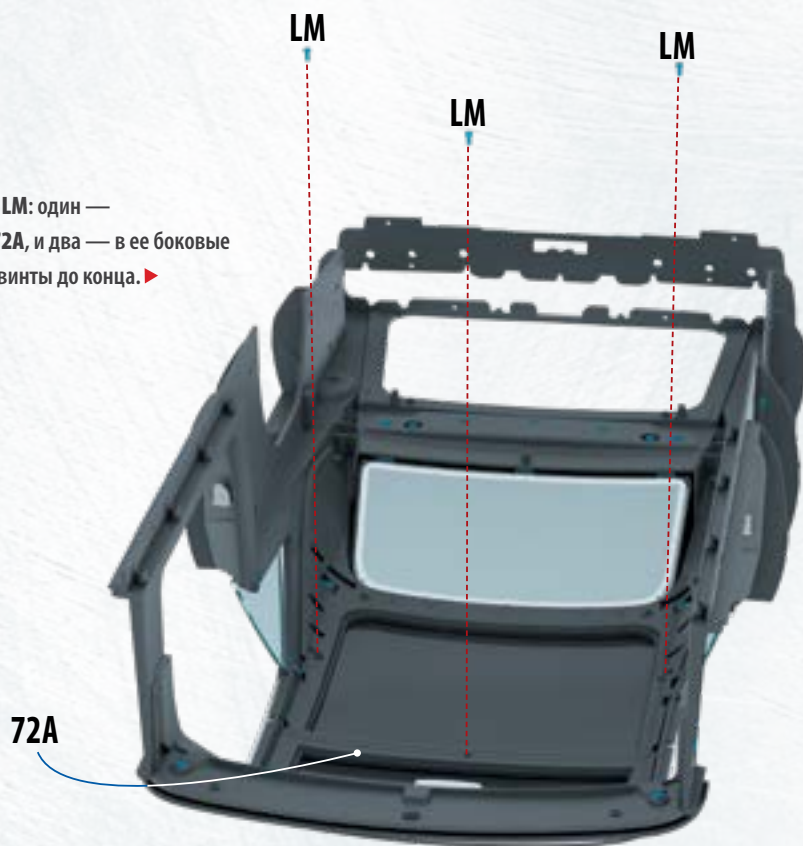

72.4 **ВСТАВЬТЕ** последние четыре винта LM в указанные на фотографии отверстия рамы 72А и закрутите их наполовину. ◀

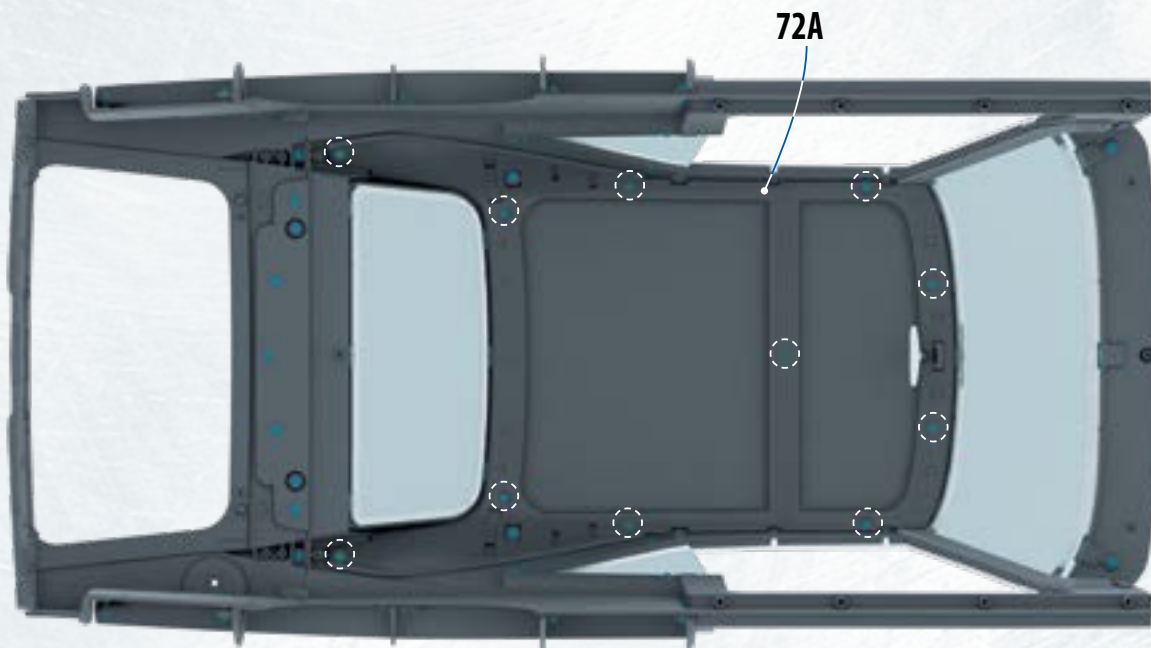

72.5 После того как все винты LM будут вставлены, аккуратно и равномерно закрутите их до упора, чтобы они все оказывали одинаковое давление на деталь. ▲

**РЕЗУЛЬТАТ СБОРКИ:
СЕМЬДЕСЯТ ВТОРОЙ ЭТАП**

⬇ На этом изображении представлен кузов машины с уже установленными рамой крыши и зеркалом заднего вида.

