

МОНТАЖ ЗАДНИХ КРЫЛЬЕВ (I)

На данном этапе мы закрепим на кузове каркас левого заднего крыла.

ДЕТАЛИ ДАННОГО ВЫПУСКА

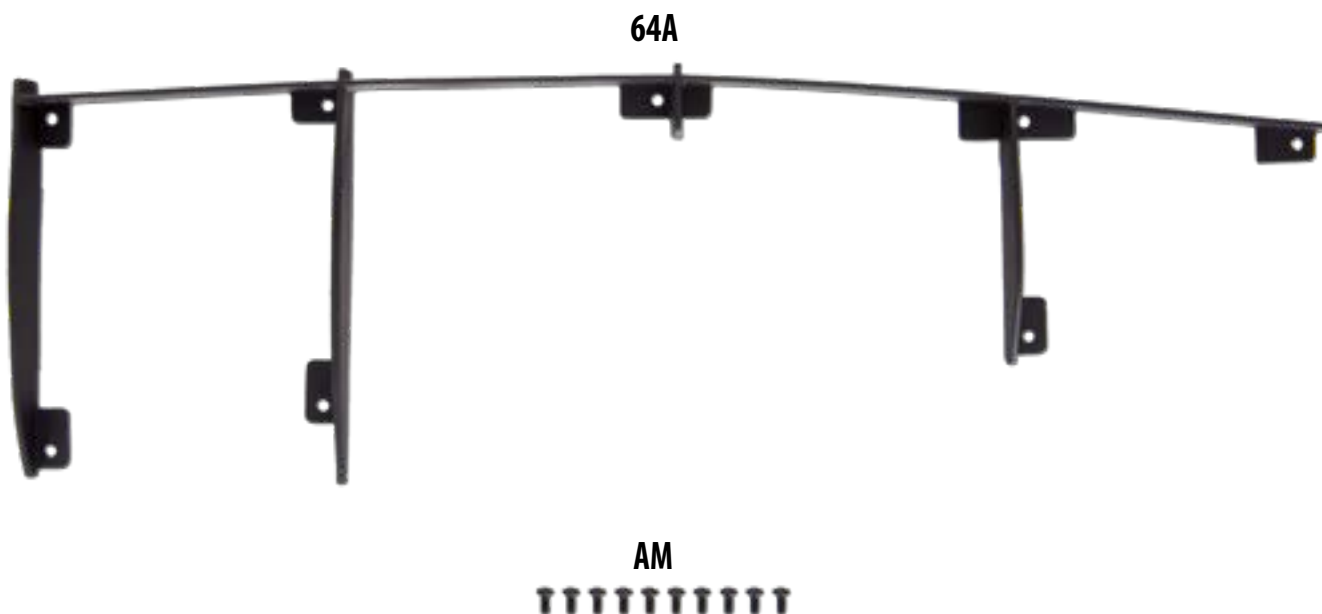

64A Каркас левого заднего крыла

AM Винты (2 × 4 мм) × 10*

* Даны с запасом.

УЗЕЛ СБОРКИ



Задние крылья

Внимание: представленные на иллюстрациях детали могут отличаться от прилагаемых к выпуску.

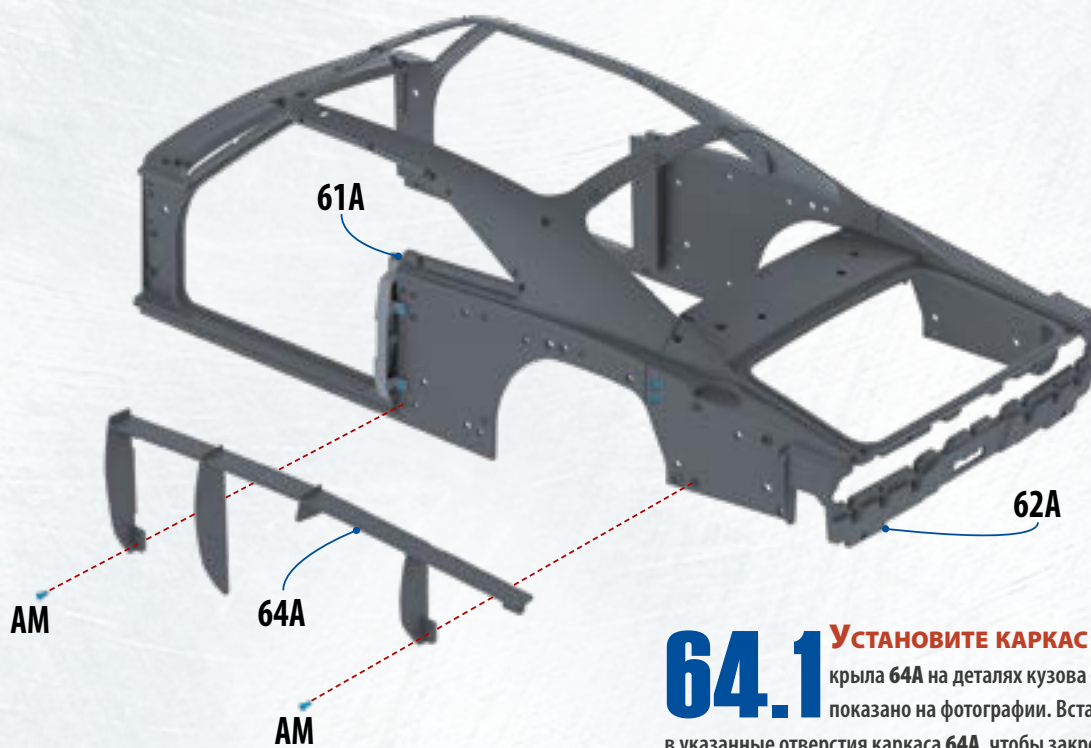

64.1 УСТАНОВИТЕ КАРКАС левого заднего крыла 64А на деталях кузова 61А и 62А так, как показано на фотографии. Вставьте два винта АМ в указанные отверстия каркаса 64А, чтобы закрепить его.▲

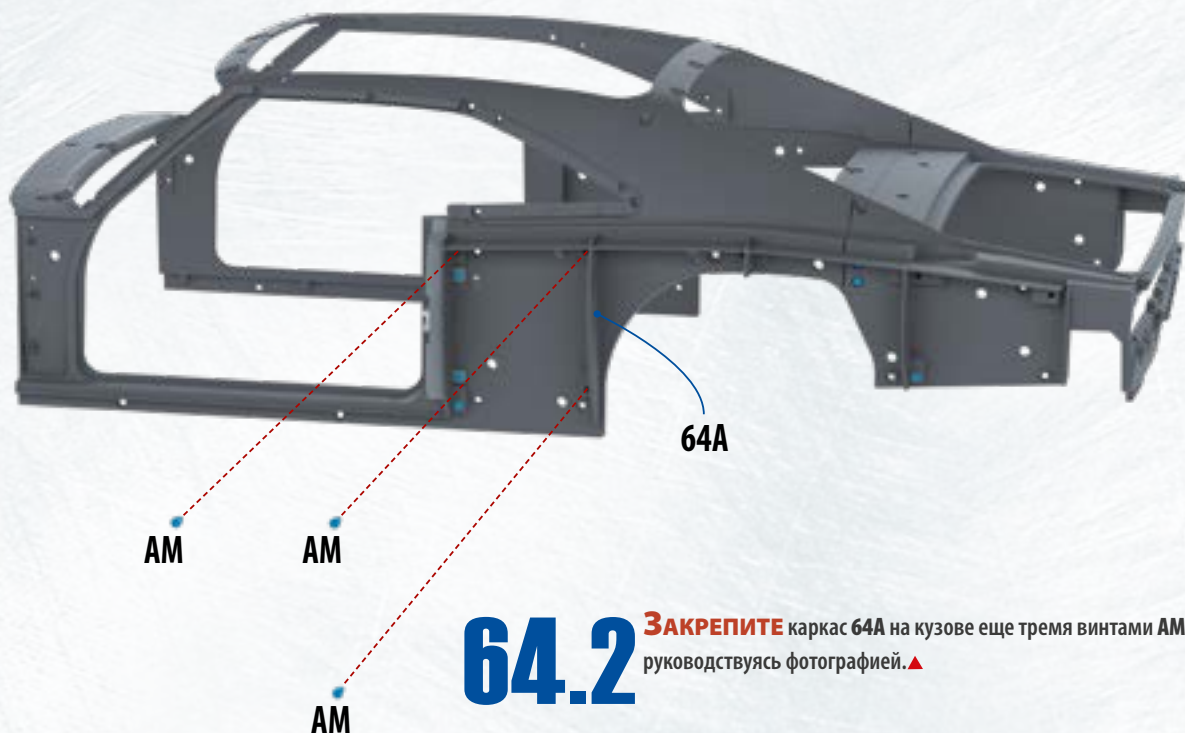

64.2 ЗАКРЕПИТЕ каркас 64А на кузове еще тремя винтами АМ, руководствуясь фотографией.▲

Монтаж задних крыльев (I)

64.3 Одним винтом AM закрепите на кузове центральную часть каркаса левого заднего крыла 64А. ▼

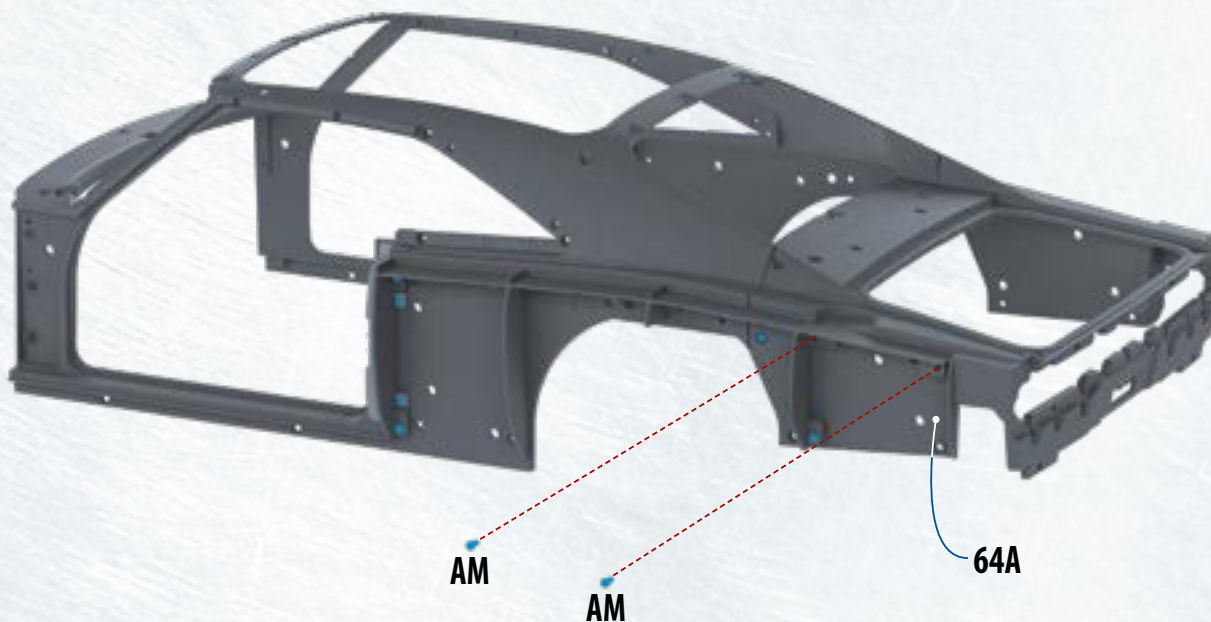
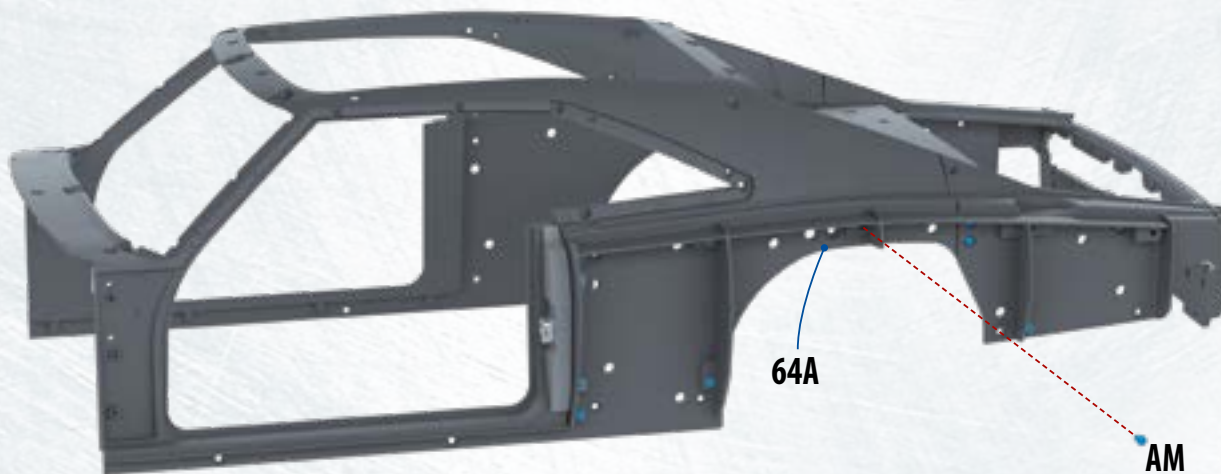

64.4 ЗАВЕРШИТЕ МОНТАЖ каркаса 64А, закрутив два винта AM в указанные на фотографии отверстия в его задней части. ▲

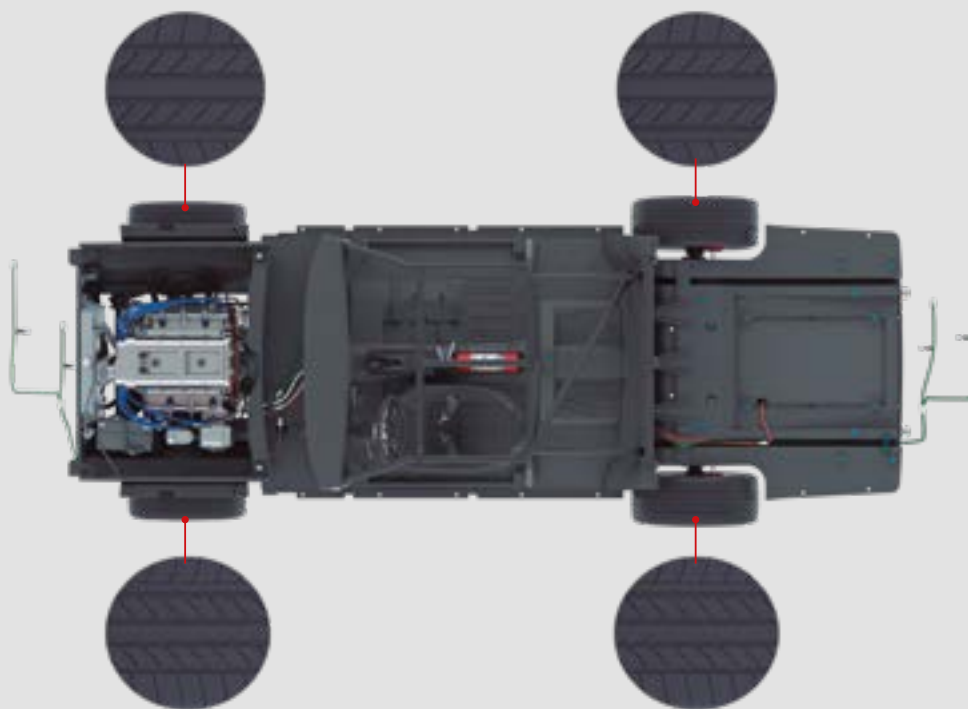

СОВЕТ ПО СБОРКЕ

С целью удостовериться, что шасси готово к соединению с кузовом, проверьте каждую шину: переверните шасси вверх дном, как на фотографии, и убедитесь, что наклонные линии рисунка шин идут так, как показано в боковых кружках. В противном случае колеса следует разобрать и собрать заново, руководствуясь инструкциями выпусков 2 и 11 для передних колес и выпусков 41 и 42 для задних колес.

РЕЗУЛЬТАТ СБОРКИ: ШЕСТЬДЕСЯТ ЧЕТВЕРТЫЙ ЭТАП



← На этом изображении представлен закрепленный на кузове каркас левого заднего крыла.