

РЕКОМЕНДУЕМАЯ РОЗНИЧНАЯ ЦЕНА: 599 Р
ЕЖЕНЕДЕЛЬНОЕ ИЗДАНИЕ

ФОРСАЖ™

*Соберите легендарный
Dodge Charger R/T*

57



16+

ISSN 2658-4913



9 772658 491332



DeAGOSTINI

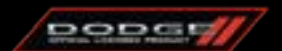

ФОРСАЖ™

Соберите легендарный
Dodge Charger R/T

«ФОРСАЖ. СОБЕРИТЕ ЛЕГЕНДАРНЫЙ DODGE CHARGER R/T»

Еженедельное издание. Выпуск № 57, 2020

РОССИЯ

Учредитель, редакция: ООО «Идея Центр»

Юридический адрес: Россия, 105066, г. Москва, ул. Александра Лукьянова, д. 3, стр. 1. **Письма читателей по данному адресу не принимаются**

Генеральный директор: А. Е. Жаркова

Главный редактор: Д. О. Клинг

Старший редактор: Н. М. Зварич

Уважаемые читатели! Для вашего удобства рекомендуем приобретать выпуски в одном и том же киоске и заранее сообщать продавцу о вашем желании покупать следующие выпуски коллекции.

Издатель, импортер в Россию: ООО «Де Агостини», Россия
Юридический адрес: Россия, 105066, г. Москва, ул. Александра Лукьянова, д. 3, стр. 1. **Письма читателей по данному адресу не принимаются**

Генеральный директор: А. Б. Якутов

Финансовый директор: П. В. Быстрова

Операционный директор: Е. Н. Прудникова

Директор по маркетингу: М. В. Ткачук

Менеджер по продукту: Д. А. Кабертай

Для заказа пропущенных номеров и по всем вопросам, касающимся информации о коллекции, заходите на сайт

www.deagostini.ru,

по остальным вопросам обращайтесь по телефону «горячей линии» для читателей Москвы:

☎ 8-495-660-02-02

Адрес для писем читателей: Россия, 170 008, Тверская обл., г. Тверь, а/я № 819, «Де Агостини», «Форсаж. Соберите легендарный Dodge Charger R/T»
Распространение: ООО «Бурда Дистрибушн Сервисиз»

Свидетельство о регистрации СМИ в Федеральной службе по надзору в сфере связи, информационных технологий и массовых коммуникаций (Роскомнадзор) ПИ № ФС 77-75655 от 26.04.2019

БЕЛАРУСЬ

Импортер и дистрибьютор в РБ: ООО «Росчерк», 220 100, г. Минск, ул. Сурганова, 57Б, оф. 123

Телефон «горячей линии» в Беларуси:

☎ +375 17 279-87-87 (пн-пт, 9.00–21.00)

Адрес для писем читателей: Республика Беларусь, 220 040, г. Минск, а/я 224, ООО «Росчерк», «Де Агостини», «Форсаж. Соберите легендарный Dodge Charger R/T»

Рекомендуемая розничная цена: 599 руб.

Отпечатано в типографии: ООО «Компания Юнивест Маркетинг», 08500, Украина, Киевская область, г. Фастов, ул. Полиграфическая, 10

Тираж: 5 400 экз.

© 2019–2020 Редакция и учредитель ООО «Идея Центр» (перевод)

© 2019–2020 Издатель ООО «Де Агостини» (перевод)

ISSN 2658-4913

Дата печати (производства): 06.07.2020

Дата выхода в России: 29.09.2020

Неотъемлемой частью журнала являются элементы для сборки модели.

ВНИМАНИЕ!

Модель Dodge Charger R/T в масштабе 1:8 не является игрушкой и не предназначена для детей. Соблюдайте приведенные в журнале указания.

Производитель оставляет за собой право в любое время изменять последовательность и свойства комплектующих деталей данной модели.

Представленные изображения модели Dodge Charger R/T в масштабе 1:8, элементов для ее сборки и размеры модели могут отличаться от их реального внешнего вида в продаже.

Издатель оставляет за собой право изменять розничную цену выпусков.

Редакция оставляет за собой право изменять последовательность номеров и их содержание.



Данный знак информационной продукции размещен в соответствии с требованиями Федерального закона от 29 декабря 2010 г. № 436-ФЗ «О защите детей от информации, причиняющей вред их здоровью и развитию».

Издание для взрослых, не подлежит обязательному подтверждению соответствия единым требованиям установленным Техническим регламентом Таможенного союза «О безопасности продукции, предназначенной для детей и подростков» ТР ТС 007/2011 от 23 сентября 2011 г. № 797.



Fast & Furious Franchise © 2020 Universal City Studios LLC.
All Rights Reserved.



Dodge, HEMI and related logos, vehicle model names and trade dress are trademarks of FCA US LLC and used under license by Premium and Collectibles Trading Co. Ltd. © 2020 FCA US LLC.

Иллюстрации предоставлены: NBCUniversal Archive.

СЪЕМКИ В РИО

После Лос-Анджелеса, Майами, Токио и Мехико действие саги «Форсаж» было перенесено в Рио-де-Жанейро — удивительный город, где царят радость, зажигательные танцы и любовь к скорости. Это место прекрасно подошло для съемок нового невероятного приключения.

Солнце, великолепные пляжи, уникальное культурное наследие — все эти факторы сделали Рио-де-Жанейро крайне подходящей локацией для съемок «Форсажа 5».

Уже в самом начале зритель оказывается впечатлен, свысока наблюдая на экране величественную гору Карковаду, где расположена статуя Христа-Искупителя высотой 38 м.

«В начале подготовки к съемкам пятого фильма мы никак не могли решить, куда перенести место действия, — признался режиссер Джастин Лин. — Выбирали между Европой и несколькими городами Южной Америки. Но, приехав в Рио-де-Жанейро и прокатившись по его улицам, я уже через десять минут понял, что это то самое место».

Лину нравилась мысль, что столь разные персонажи «Форсажа» соберутся именно здесь, ведь Рио-де-Жанейро отличается смешением различных культур: «Рио — тот город, где различия присутствуют не только в истории, но и на каждой улице. Поэтому было логично предположить, что если

команда Торетто и соберется где-то за пределами США, то местом ее встречи должен стать Рио. И он прекрасно подошел».

ОСТАТЬСЯ НЕЗАМЕЧЕННЫМИ

В начале «Форсажа 5» Брайан и Мия приезжают в район фавел в Рио-де-Жанейро, чтобы встретиться с персонажем первой части саги — Винсом, который теперь живет в Рио-де-Жанейро с женой и ребенком.

Термин «фавела» возник в конце XIX века и первоначально обозначал военный лагерь, разбитый на территории, поросшей растением фавелой. Позже на этом месте стали жить представители самых бедных слоев населения. Подобные поселения множились (сегодня только в Рио их около тысячи) и превратились в настоящий лабиринт, расположенный на городских холмах.

Эти бедняцкие районы небезопасны, поэтому приезжать с камерами в фавелу Санта-Мария было довольно рискованно, но создателям помог-

↑ Благодаря своим впечатляющим видам Рио-де-Жанейро стал местом действия пятой части саги «Форсаж»

Питер Венхам

Этот талантливый художник, создавший отличные декорации для боевиков, начал свою профессиональную деятельность в конце 80-х годов. С 2004 года Венхам, поработав на телевидении, перешел в киноиндустрию и смог продемонстрировать свой особый стиль в полнометражных фильмах «Превосходство Борна» (2004), «Кровавый алмаз» (2006) и «Королева» (2006). С тех пор художник участвует исключительно в крупных проектах. Среди его работ — кинокартины «Ультиматум Борна» (2007), «Инопланетное вторжение: Битва за Лос-Анджелес» (2011) и «Форсаж 5». Кроме того, Венхам участвовал в создании фильмов «Иллюзия обмана» (2013), «Первый мститель: Другая война» (2014), «Инферно» (2016) и «Миссия невыполнима: Последствия» (2018).

ла популярность саги. Не обошлось и без непредвиденных трудностей. «В фавелах мы полагали отснять все эпизоды за две недели, — вспоминал Джастин Лин. — Но команда отлично сработала, и мы смогли закончить гораздо раньше. Однако во время съемок сцены с участием ребенка Винса малыш не переставая плакал, и мы потеряли

целый день. Пришлось переснимать эту сцену позднее, в студии, с гораздо более спокойным мальчиком».

По сюжету, Дом и его друзья полагали, что район фавел — достаточно запутанное место, которое поможет им скрыться от властей. Но они ошиблись: вмешательство энергичного агента Хоббса поставило их в довольно трудное положение.



→ В пятом фильме Миа становится настоящей героиней боевика и с легкостью передвигается по сложной зоне фавел Рио

УНИКАЛЬНЫЙ СВЕТ

В начале лета 2010 года во время съемок в Рио-де-Жанейро команда разделилась на три группы. Одна из них отправилась запечатлеть местные достопримечательности — легендарные Пан-де-Асукар, пляж Ипанема, знаменитую статую Иисуса Христа и другие. Остальные тем временем работали с актерами; одна команда снимала экшн-сцены, другая специализировалась на диалогах. «Мне было важно снять некоторые самые важные эпизоды в Рио-де-Жанейро, поскольку невозможно искусственно воспроизвести то, как солнечный свет падает на строения данного города, — объяснял Джастин Лин. — Еще я сделал это, так как хотел проявить уважение. Уж если действие фильма происходит в каком-либо городе, то логично поехать туда и окунуться в его атмосферу и культуру. В противном случае зритель заметит подмену, что плохо скажется на результате».

В ОКРУЖЕНИИ ФАНАТОВ

Съемочная группа была приятно удивлена радушному приему, который им оказала публика. Как только фанаты саги узнали, что ее герои появились в городе, они захотели увидеть своих кумиров. В результате при съемках некоторых эпизодов (например, прибытие в аэропорт Романа Пирса)

количество посторонних наблюдателей превышало количество актеров.

«Благодаря фанатам мы могли проводить съемку даже в тех местах, где для других это было бы нереально, — утверждал Вин Дизель. — Признательная нам публика отлично провела время, путешествуя с нами по Рио. Это чудесный город».

Однако съемочную группу ждал не только жаркий прием, оказанный фанатами, но и настоящая бразильская жара: во время съемок одной из самых знаковых сцен фильма на пляже Копакабаны температура воздуха достигала почти 40°. Чтобы спастись от солнца, актерам пришлось запастись бутылками с холодной водой, веерами и даже полотенцами.

ОЧЕНЬ ТВОРЧЕСКАЯ АТМОСФЕРА

Прекрасная атмосфера, царящая в Рио-де-Жанейро, заметно упростила работу актеров

и съемочной группы. Все, кто участвовал в создании фильма, чувствовали себя прекрасно, что вдохновило их на еще большие творческие свершения.

«Прежде чем снять сцену, ее необходимо неоднократно отрепетировать, — рассказывал Лудакрис, исполнивший роль Теджа Паркера. — Сначала мы всегда четко следовали сценарию, но затем, во время репетиций, добавляли что-то от себя — то, что, на наш взгляд, помогало лучше раскрыть образ героя. Когда фильм вышел на экраны, я был рад увидеть, что Джастин Лин включил в него некоторые из этих импровизаций».

В благодарность за радушный прием команда решила провести премьерный показ фильма в Рио-де-Жанейро. Он состоялся 15 апреля 2011 года, и на него приехали главные герои «Форсажа 5», которые вновь были удивлены теплым приемом сотен фанатов.

↓ Актеры Лудакрис и Тайриз Гибсон позируют во время мировой премьеры фильма рядом с Dodge Charger, участвовавшим в съемке



КРЕПЛЕНИЕ КОЖУХА РУЛЕВОЙ КОЛОНКИ К ПРИБОРНОЙ ПАНЕЛИ

На данном этапе мы соберем кожух рулевой колонки, а затем прикрепим его к нижней секции приборной панели. Также мы установим подсветку приборов внутри приборной панели.

ДЕТАЛИ ДАННОГО ВЫПУСКА

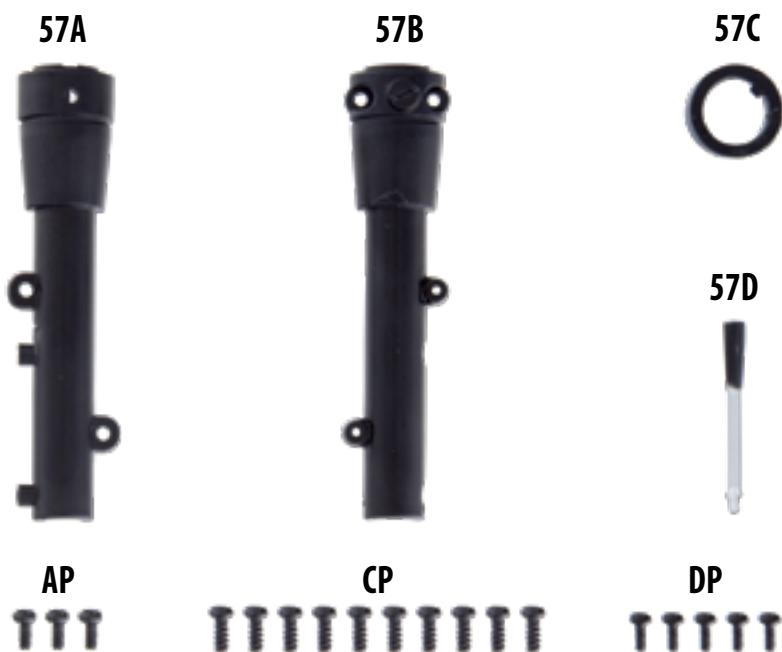

- 57A Левая часть кожуха рулевой колонки
- 57B Правая часть кожуха рулевой колонки
- 57C Верхняя часть кожуха рулевой колонки
- 57D Рычаг переключателя света фар

* Даны с запасом.

- AP Винты (1,7 × 4 мм) × 3*
- CP Винты (2 × 5 мм) × 10*
- DP Винты (1,5 × 4 мм) × 5*

УЗЕЛ СБОРКИ



Рулевая колонка и приборная панель

Внимание: представленные на иллюстрациях детали могут отличаться от прилагаемых к выпуску.



57.1 **Соедините детали 57A и 57B** так, как показано на фотографии. Закрутите два винта DP в указанные отверстия. ▼

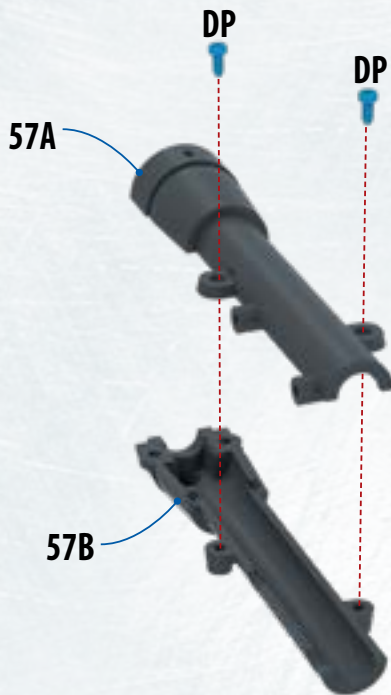

57.2 **Руководствуясь фотографией,** закрутите еще два винта DP в отверстия детали 57B. ▼

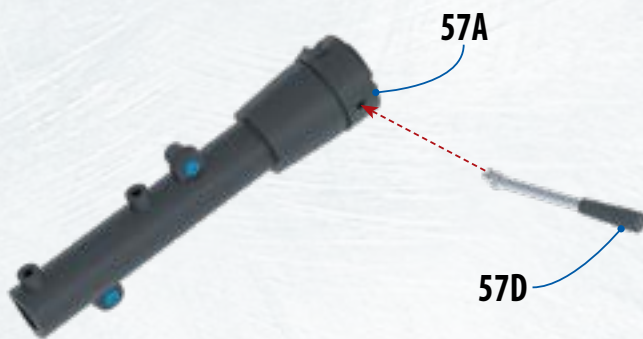

57.3 **Найдите** маленькое полукруглое отверстие на конце детали 57A и с усилием вставьте в него серебристый конец рычага переключателя света фар 57D. ◀

57.4 **Соедините** собранный кожух рулевой колонки с нижней секцией приборной панели 56D так, чтобы установочные штифты детали 57A вошли в предназначенные для них углубления детали 56D. ▶

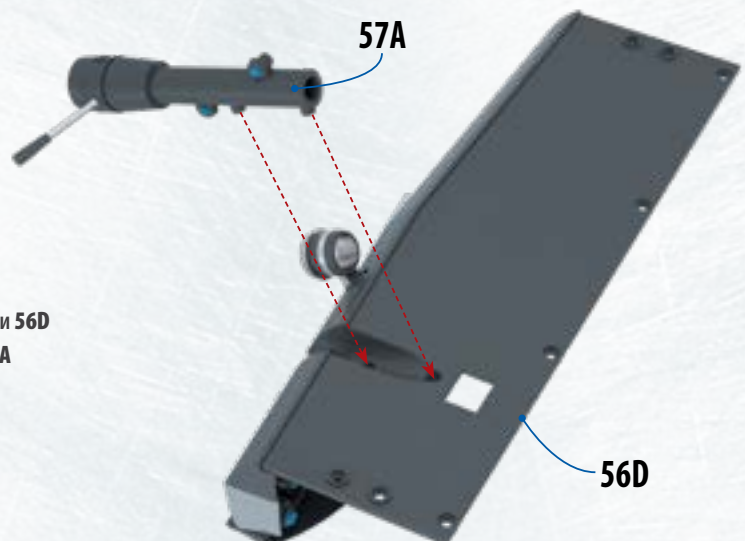

Крепление кожуха рулевой колонки к приборной панели

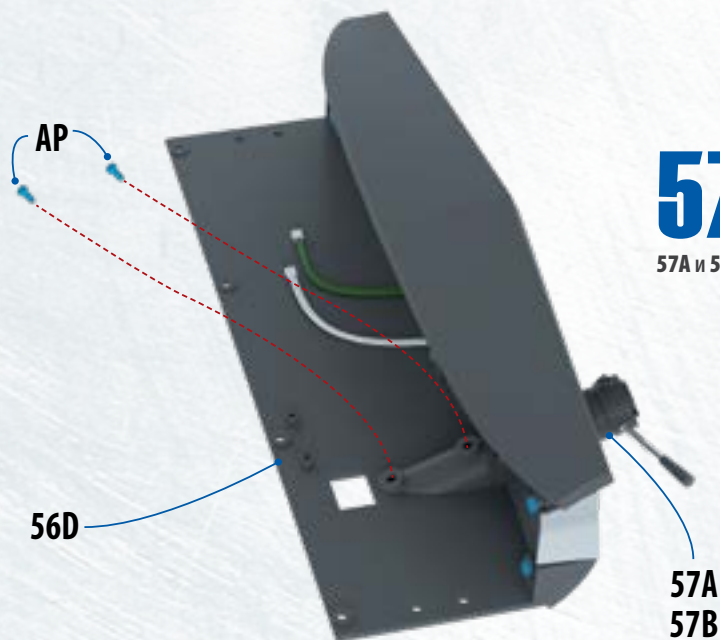

57.5 **ЗАКРУТИТЕ** в указанные на фотографии отверстия детали **56D** два винта **AP**, чтобы закрепить кожух рулевой колонки (детали **57A** и **57B**) на приборной панели. ◀

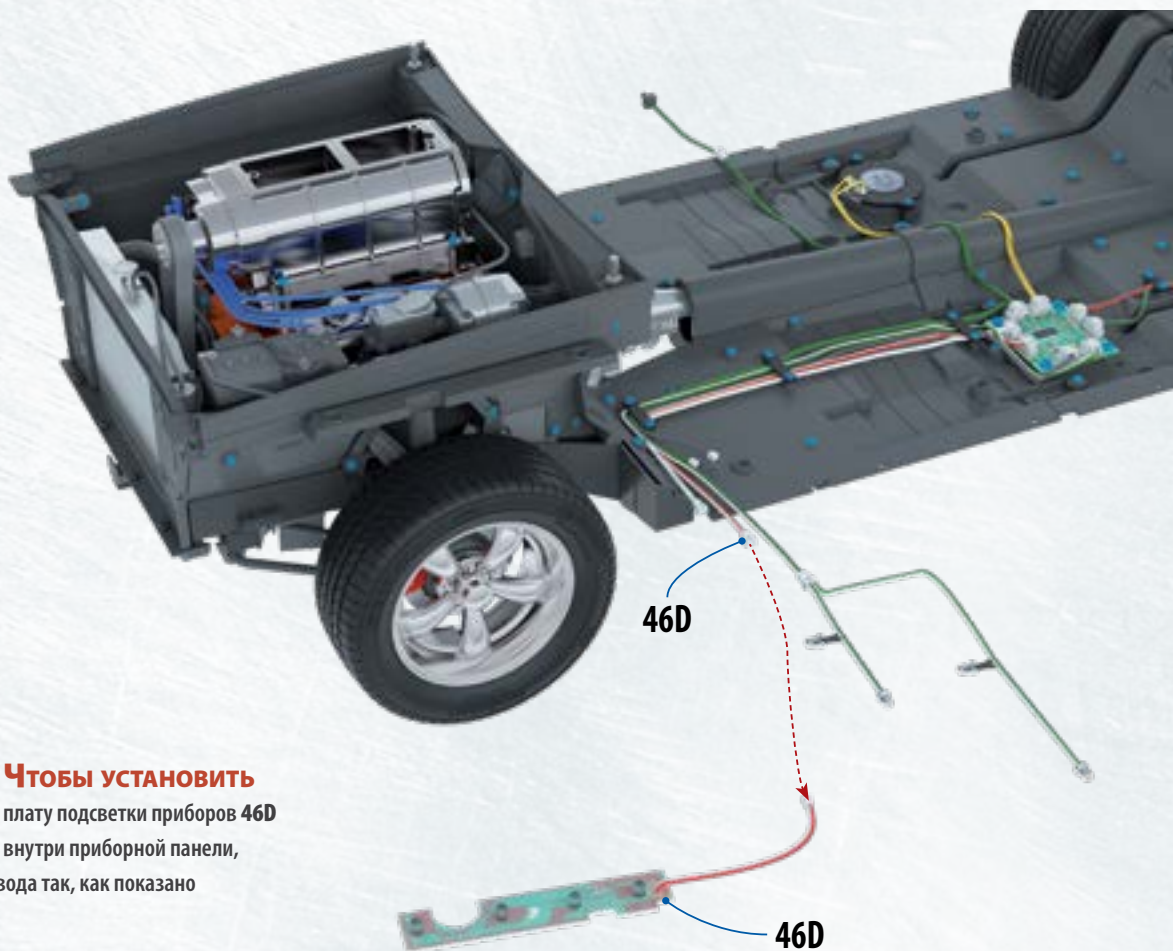

57.6 **ЧТОБЫ УСТАНОВИТЬ** плату подсветки приборов **46D** внутри приборной панели, разомкните ее провода так, как показано на фотографии. ▶



57.7 **Осторожно вставьте плату**
ПОДСВЕТКИ 46D в приборную панель: при этом
ее светодиоды должны войти в предназначенные
для них отверстия детали **55D**. ▼

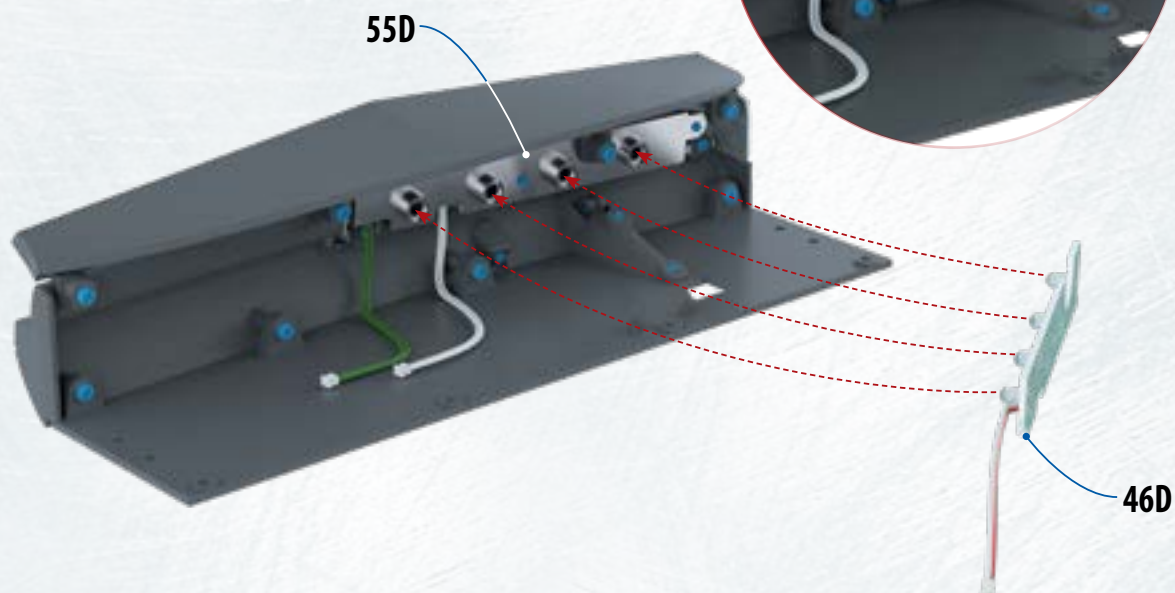

РЕЗУЛЬТАТ СБОРКИ:
ПЯТЬДЕСЯТ СЕДЬМОЙ ЭТАП



⬆ На этом изображении представлена собранная приборная панель с установленным кожухом рулевой колонки и платой подсветки приборов. Сохраните верхнюю часть кожуха рулевой колонки **57C** и винты **CP** для следующих этапов монтажа.



DODGE CHARGER DAYTONA

В 1969 году Chrysler выпустила на рынок экстремальную версию Dodge Charger 500. Новый Dodge Charger Daytona получил свое название в честь знаменитой гонки на выносливость и отличался от других машин своей передней частью, выполненной в форме стрелы, а также большим спойлером сзади.

↑ Спереди у Dodge Charger Daytona расположен нижний спойлер, который не давал подниматься передней оси

Dodge Charger Daytona, уникальный автомобиль 1969 года выпуска, являлся одним из самых оригинальных маслкарров. Его нельзя было спутать ни с одной другой

моделью благодаря длинному заостренному передку кузова и огромному спойлеру, расположенному сзади. Производство машины началось из-за регламента NASCAR, согласно которому в соревновании могли участвовать лишь автомобили, выпущенные в количестве не менее 500 штук. Для производства Dodge Charger Daytona был заключен контракт с расположенной в Детройте фирмой Creative Industries.

Самые значительные изменения коснулись внешнего вида машины. Спереди на ней был установлен стальной обтекатель, который увеличивал длину автомобиля на 45 см. В этой детали, выкрашенной в тот же цвет, что и кузов, имелись встроенные выдвигающиеся двойные фары. На большей части из 543 выпущенных в итоге машин стоял восьмицилиндровый двигатель от Dodge Charger R/T объемом 7,2 л и мощностью 375 л. с., но на 70 из них был установлен семилитровый двигатель HEMI® мощностью 425 л. с.



→ Задний спойлер автомобиля (его длина составляла почти метр, а ширина — полметра) повысил аэродинамическую поддержку задней оси

В следующем выпуске через неделю

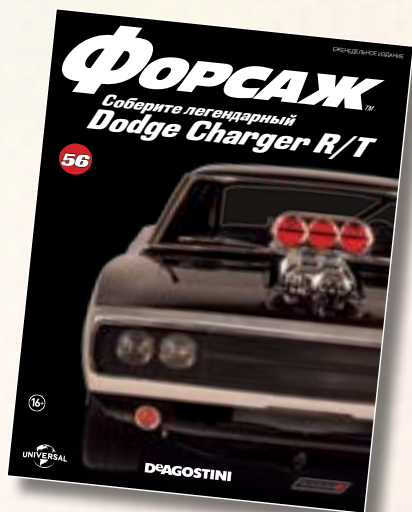

Журнал и новые детали для сборки

ПРЕМИАЛЬНОЕ ПРЕДЛОЖЕНИЕ

Оформите **ПРЕМИАЛЬНУЮ ПОДПИСКУ** и получите **ДЕМОНСТРАЦИОННУЮ ПОДСТАВКУ**, специально созданную для вашей модели **DODGE CHARGER R/T**. Узнайте **БОЛЬШЕ** об условиях **НА DODGE.DEAGOSTINI.RU**



* Представленное изображение демонстрационной подставки может отличаться от ее реального внешнего вида в продаже.

DeAGOSTINI ПРЕДСТАВЛЯЕТ

для подписчиков
СКИДКА 40%
+ **БЕСПЛАТНАЯ ДОСТАВКА**
НА 1-ю ПОСЫЛКУ
С 3 ВЫПУСКАМИ



МАСШТАБ 1:3
УАЗ-469
СОБЕРИТЕ ЛЕГЕНДАРНЫЙ
ВНЕДОРОЖНИК

☆ ПРИЦЕП ВКЛЮЧЕН В КОЛЛЕКЦИЮ!



☆ УЗНАЙТЕ ТАКЖЕ О ДОПОЛНИТЕЛЬНЫХ
ВАРИАНТАХ КОМПЛЕКТАЦИИ

- ☆ Сборная модель со съёмным матерчатым тентом
- ☆ Работаящие фары и задние габаритные огни
- ☆ Подвижные детали ходовой части
- ☆ Точное воспроизведение деталей
- ☆ Подробная детализация моторного отсека

**ОФОРМЛЯЙТЕ ПОДПИСКУ НА UAZ469.DEAGOSTINI.RU
И ПОЛУЧАЙТЕ ЭКСКЛЮЗИВНЫЕ ПОДАРКИ**

**ДОЛГОЖДАННАЯ
НОВИНКА!**

DeAGOSTINI ПРЕДСТАВЛЯЕТ

ЕСЛИ ВЫ ПРОПУСТИЛИ НОМЕР ИЛИ НЕ НАШЛИ В КИОСКАХ
И СУПЕРМАРКЕТАХ, ВЫ МОЖЕТЕ ЕГО ЗАКАЗАТЬ В НАШЕМ
ИНТЕРНЕТ-МАГАЗИНЕ DEAGOSHOP.RU



ПРЕИМУЩЕСТВА DEAGOSHOP.RU

ГАРАНТИЯ
ЛУЧШЕЙ ЦЕНЫ



РАЗЛИЧНЫЕ СПОСОБЫ
ДОСТАВКИ ПО РОССИИ



УДОБНАЯ
ОПЛАТА



НАКОПЛЕНИЕ
БОНУСНЫХ БАЛЛОВ
ЗА ПОКУПКИ



16+

**ОФОРМИТЕ ПОДПИСКУ НА ВСЮ КОЛЛЕКЦИЮ НА САЙТЕ DEAGOSTINI.RU
И ПОЛУЧИТЕ ЗАМЕЧАТЕЛЬНЫЕ ПОДАРКИ И СКИДКИ!**