

РЕКОМЕНДУЕМАЯ РОЗНИЧНАЯ ЦЕНА: 599 Р  
ЕЖЕНЕДЕЛЬНОЕ ИЗДАНИЕ

# ФОРСАЖ™

*Соберите легендарный  
Dodge Charger R/T*

55



ISSN 2658-4913  
00055  
9 772658 491332

16+



DeAGOSTINI



# ФОРСАЖ™

Соберите легендарный  
**Dodge Charger R/T**

## «ФОРСАЖ. СОБЕРИТЕ ЛЕГЕНДАРНЫЙ DODGE CHARGER R/T»

Еженедельное издание. Выпуск № 55, 2020

### РОССИЯ

**Учредитель, редакция:** ООО «Идея Центр»

**Юридический адрес:** Россия, 105066, г. Москва, ул. Александра Лукьянова, д. 3, стр. 1. **Письма читателей по данному адресу не принимаются**

**Генеральный директор:** А. Е. Жаркова

**Главный редактор:** Д. О. Клинг

**Старший редактор:** Н. М. Зварич

**Уважаемые читатели!** Для вашего удобства рекомендуем приобретать выпуски в одном и том же киоске и заранее сообщать продавцу о вашем желании покупать следующие выпуски коллекции.

**Издатель, импортер в Россию:** ООО «Де Агостини», Россия  
**Юридический адрес:** Россия, 105066, г. Москва, ул. Александра Лукьянова, д. 3, стр. 1. **Письма читателей по данному адресу не принимаются**

**Генеральный директор:** А. Б. Якутов

**Финансовый директор:** П. В. Быстрова

**Операционный директор:** Е. Н. Прудникова

**Директор по маркетингу:** М. В. Ткачук

**Менеджер по продукту:** Д. А. Кабертай

**Для заказа пропущенных номеров** и по всем вопросам, касающимся информации о коллекции, заходите на сайт

[www.deagostini.ru](http://www.deagostini.ru),

по остальным вопросам обращайтесь по телефону «горячей линии» для читателей Москвы:

☎ 8-495-660-02-02

**Адрес для писем читателей:** Россия, 170 008, Тверская обл., г. Тверь, а/я № 819, «Де Агостини», «Форсаж. Соберите легендарный Dodge Charger R/T»  
**Распространение:** ООО «Бурда Дистрибушн Сервисиз»

Свидетельство о регистрации СМИ в Федеральной службе по надзору в сфере связи, информационных технологий и массовых коммуникаций (Роскомнадзор) ПИ № ФС 77-75655 от 26.04.2019

### БЕЛАРУСЬ

**Импортер и дистрибутор в РБ:** ООО «Росчерк», 220 100, г. Минск, ул. Сурганова, 57Б, оф. 123

**Телефон «горячей линии» в Беларуси:**

☎ +375 17 279-87-87 (пн-пт, 9.00–21.00)

**Адрес для писем читателей:** Республика Беларусь, 220 040, г. Минск, а/я 224, ООО «Росчерк», «Де Агостини», «Форсаж. Соберите легендарный Dodge Charger R/T»

**Рекомендуемая розничная цена:** 599 руб.

**Отпечатано в типографии:** ООО «Компания Юнивест Маркетинг», 08500, Украина, Киевская область, г. Фастов, ул. Полиграфическая, 10

**Тираж:** 5 600 экз.

© 2018–2020 Editorial Planeta De Agostini S.A.U. (разработка)

© 2019–2020 Редакция и учредитель ООО «Идея Центр» (перевод)

© 2019–2020 Издатель ООО «Де Агостини» (перевод)

ISSN 2658-4913

**Дата печати (производства): 15.06.2020**

**Дата выхода в России: 15.09.2020**

Неотъемлемой частью журнала являются элементы для сборки модели.

### ВНИМАНИЕ!

Модель Dodge Charger R/T в масштабе 1:8 не является игрушкой и не предназначена для детей. Соблюдайте приведенные в журнале указания.

Производитель оставляет за собой право в любое время изменять последовательность и свойства комплектующих деталей данной модели.

Представленные изображения модели Dodge Charger R/T в масштабе 1:8, элементов для ее сборки и размеры модели могут отличаться от их реального внешнего вида в продаже.

Издатель оставляет за собой право изменять розничную цену выпусков. Редакция оставляет за собой право изменять последовательность номеров и их содержание.



Данный знак информационной продукции размещен в соответствии с требованиями Федерального закона от 29 декабря 2010 г. № 436-ФЗ «О защите детей от информации, причиняющей вред их здоровью и развитию».

Издание для взрослых, не подлежит обязательному подтверждению соответствия единым требованиям установленным Техническим регламентом Таможенного союза «О безопасности продукции, предназначенной для детей и подростков» ТР ТС 007/2011 от 23 сентября 2011 г. № 797.



Fast & Furious Franchise © 2020 Universal City Studios LLC.  
All Rights Reserved.



Dodge, HEMI and related logos, vehicle model names and trade dress are trademarks of FCA US LLC and used under license by Premium and Collectibles Trading Co. Ltd. © 2020 FCA US LLC.

Иллюстрации предоставлены: NBCUniversal Archive.

## КОРОТКОМЕТРАЖНЫЕ ФИЛЬМЫ «ФОРСАЖА»

В саге «Форсаж» есть две короткометражные ленты, которые служат связующим звеном между основными фильмами. Они помогают зрителям еще лучше узнать и понять мотивы поступков главных героев.

**П**осле выхода первого фильма «Форсаж» многие заинтересовались дальнейшей судьбой его героев. Не было сомнений в том, что Доминику Торетто придется бежать из страны, однако что же ждало Брайана? Арестуют ли его за пособничество преступнику? Встретится ли он вновь с Мией? Продолжит ли участвовать в уличных гонках?

В следующем полнометражном фильме, «Двойной форсаж», мы видим, что Брайан живет в Майами и уже не работает в полиции. Но для того чтобы удовлетворить любопытство фанатов франшизы, создатели решили снять короткометражную ленту, повествующую о событиях, произошедших между

первой и второй частями саги. Она называется «Включай турбонаддув».

### В ПУТИ

Лента, снятая в 2003 году Филлипом Дж. Этвеллом, длится всего шесть минут. В начале зрители видят Брайана О'Коннера в ванной комнате: он смотрится в зеркало и вспоминает свою последнюю встречу с Домиником Торетто. Брайан растерян из-за случившегося и не уверен в том, что поступил верно, позволив Дому уйти.

Пока полиция Лос-Анджелеса, объявив О'Коннера в розыск, распространяла его фотографию, бывший агент решил собрать сумку и пуститься в бега. Так

**↑** Из короткометражного фильма «Бандиты» становится ясно, что между Ханом и Домом Торетто давно существуют дружеские отношения

## Минка Келли

**А**ктриса Минка Келли (родилась 24 июня 1980 года в Лос-Анджелесе) — единственная дочь гитариста известной рок-группы Aerosmith Рика Дьюфея. В фильме «Включай турбонаддув» она сыграла девушку, которая помогает Брайану О'Коннеру продолжить путь после того, как полиция конфисковала его автомобиль. Это первая роль Келли в кино, ставшая ее визитной карточкой. В дальнейшем актриса прославилась, сыграв Лилу Гаррити в известном телесериале «Огни ночной пятницы». Также Келли исполнила главные роли в сериалах «Ангелы Чарли», «Почти человек» и «Титаны». Она снималась в многочисленных видеоклипах и полнометражных фильмах, из которых можно отметить «Королевство» (2007), «Соседка по комнате» (2011) и «Дворецкий» (2013, роль Жаклин Кеннеди).

↓ **Тего Кальдерон неожиданно стал звездой короткометражки «Бандиты». Вместе с Доном Омаром он исполнил одну из звучащих в фильме песен**

что, когда полицейские все же врываются в его дом, они обнаруживают лишь жетон Брайана, подвешенный им на зеркало.

О'Коннер отправляется в путь за рулем красного Dodge Stealth 1991 года. Он готов к приключениям. Вначале бывший полицейский едет в Финикс,

штат Аризона. Там он участвует в гонке, соревнуясь с хозяином синего болида, и легко одерживает победу. Благодаря этому у Брайана появляются деньги на путешествие. Далее он едет в Альбукерке (штат Нью-Мексико), где его ждет еще одна гонка. Опыт, полученный Брайаном за время общения с Торетто, помогает ему побеждать соперников и продолжать путь.

### МУЗЫКА И ГОНКИ

Может показаться удивительным, что в короткометражке «Включай турбонаддув» нет диалогов — только музыка и звук машин, которые участвуют в гонках. Интересным решением стало также изображение карт, наглядно демонстрирующих путь Брайана.

Во время поездки О'Коннер принимает пищу в типичных придорожных кафе и снимает номера в дешевых мотелях. Однако вскоре о беглеце узнают СМИ, и молодому человеку становится все сложнее скрываться. Как-то, выйдя из своего номера, где он провел ночь, Брайан обнаруживает, что двое полицейских обследуют его машину. Тогда ему не остается ничего другого, как продолжить путь пешком. К счастью для него, загадочная красавица в исполнении актрисы Минки Келли подвозит О'Коннера в своем Mitsubishi Eclipse Spyder до автосалона подержанных машин в Сан-Антонио. Там Брайан покупает старый Nissan Skyline GT-R R34, на котором потом приезжает в автомастерскую в Тексаркане (штат Техас), где сам переделывает машину под свои нужды. Не поддаваясь на провокации некоторых водителей, бывший полицейский отправляется в Майами, чтобы вновь вернуться к гонкам. Брайан едет, наслаждаясь видами за



окном, до тех пор, пока перед ним не возникают Toyota Supra Turbo МК IV 1993 года и Mazda RX-7 1994 года. Молодой человек понимает, что он близок к цели. Короткометражный фильм завершается появлением на экране надписи: «Продолжение следует...».

### ИЗ МАЙАМИ В ДОМИНИКАНСКУЮ РЕСПУБЛИКУ

Поклонники Брайана О'Коннера успокоились, узнав, что он переехал из Лос-Анджелеса в Майами. А как же Дом? Миллионам фанатов Торетто пришлось набраться терпения, прежде чем им показали дальнейшие приключения этого персонажа. Двадцатиминутная лента «Бандиты» вышла лишь в 2009 году и стала прелюдией для четвертой части. Ее сценаристом и режиссером стал сам Вин Дизель.

В отличие от предыдущего короткометражного фильма, в «Бандитах» играли звезды первой величины — Мишель Родригес, Сон Кан, Тего Кальдерон и Дон Омар. Вся лента пронизана колоритом жизни в Доминиканской республике, а ее герои общаются на смеси английского и испанского. При этом особая роль в «Бандитах» отведена музыке. В фильме звучит знаменитая песня *Bandoleros* в исполнении Дона Омара и Тего Кальдерона, а также композиции *Con sabor* Сонни Овалье, *Veinte años* Марии Тересы Веры, *Un beso* группы Aventura.

В «Бандитах» обычный стремительный ритм саги уступает место неспешному рассказу о новой жизни Доминика Торетто вдали от США. В Доминиканской Республике его радушно встречают друзья, среди которых Рико Сантос и Тего Лео. После рабочего дня, занятого ремонтом автомобилей, Торетто садится за стол с близкими людьми, чтобы разделить с ними скромную трапезу.

### ДОЛГОЖДАЮЩАЯ ВСТРЕЧА

Понимая, что цены на топливо растут и бедняки с трудом могут его себе позволить, Доминик решает им помочь. Он приступает к разработке плана и начинает собирать команду. Конечно, Лео и Сантос ему верны, но не мешает также пригласить опытного водителя. Им становится Хан — давний друг Торетто, прилетевший в аэропорт Санто-Доминго и присоединившийся к остальным.

Этим вечером, после встречи в клубе с местным политиком по имени Элвис, который должен помочь реализовать план, Торетто с друзьями решает насладиться карибской музыкой и танца-



ми. Неожиданно перед Домом возникает Летти Ортис, несколько месяцев разыскивавшая своего возлюбленного.

Празднуя воссоединение, пара колесит по доминиканским шоссе на Pontiac Bonneville 1966 года. Летти удивляется тому, насколько органично Доминик смог влиться в жизнь этой страны. Мало того, он многому научился у местных — например, ценить малое и наслаждаться красотой природы. Торетто приводит Летти на маленький пляж, где влюбленные купаются и плавают на лодке до самого заката.

Эти же герои «Бандитов» появляются на экранах во время невероятного налета на грузовик с топливом в начале фильма «Форсаж 4», который снят уже в совершенно другой, более привычной для поклонников саги манере. Короткометражка о жизни Доминика Торетто сильно выделяется среди других фильмов вселенной «Форсажа», поскольку в ней мы видим Доминика Торетто расслабленным и задумчивым.

↑ Актриса Мира Мишель, сыгравшая подругу Хана Лю, во время премьеры фильма «Бандиты», состоявшейся 16 июля 2009 года в AMC Theatres, «Юни-версал-Сити», Калифорния

# СБОРКА ПРИБОРНОЙ ПАНЕЛИ (I)

На данном этапе мы будем работать над сборкой приборной панели.

## ДЕТАЛИ ДАННОГО ВЫПУСКА

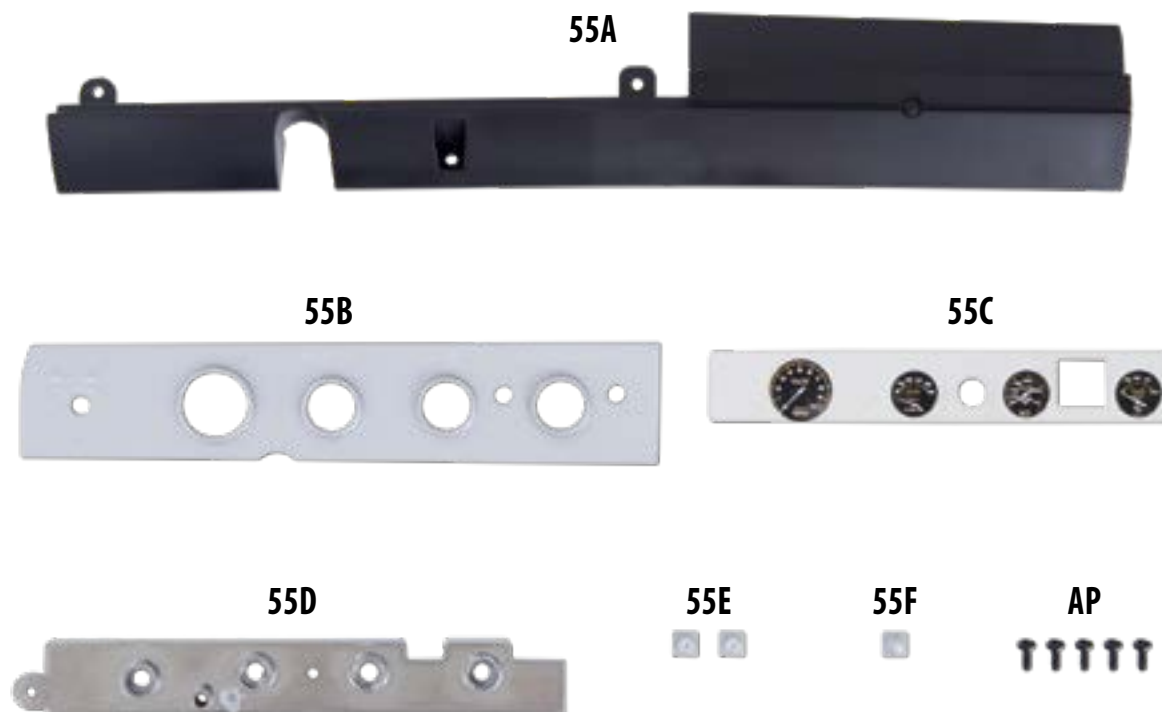

55A Приборная панель

55B Приборный щиток

55C Приборы

55D Держатель светодиодов подсветки приборного щитка

55E Переключатели x 2

55F Выключатель зажигания

AP Винты (1,7 × 4 мм) x 5\*

\* Даны с запасом.

## УЗЕЛ СБОРКИ



ПРИБОРНАЯ ПАНЕЛЬ

Внимание: представленные на иллюстрациях детали могут отличаться от прилагаемых к выпуску.



### 55.1 ВСТАВЬТЕ ДЕТАЛЬ 55С в приборный щиток 55В так, как показано на фотографии. ▶

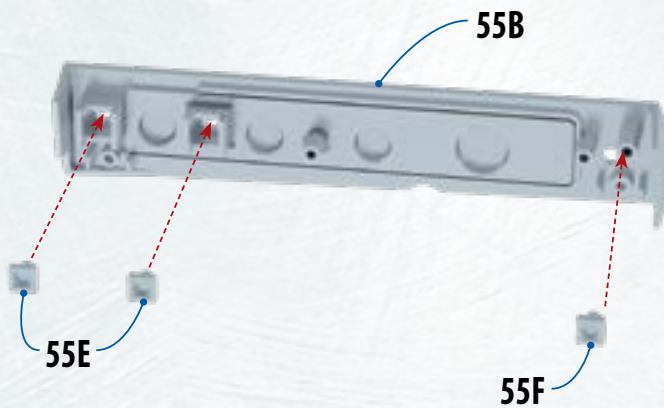
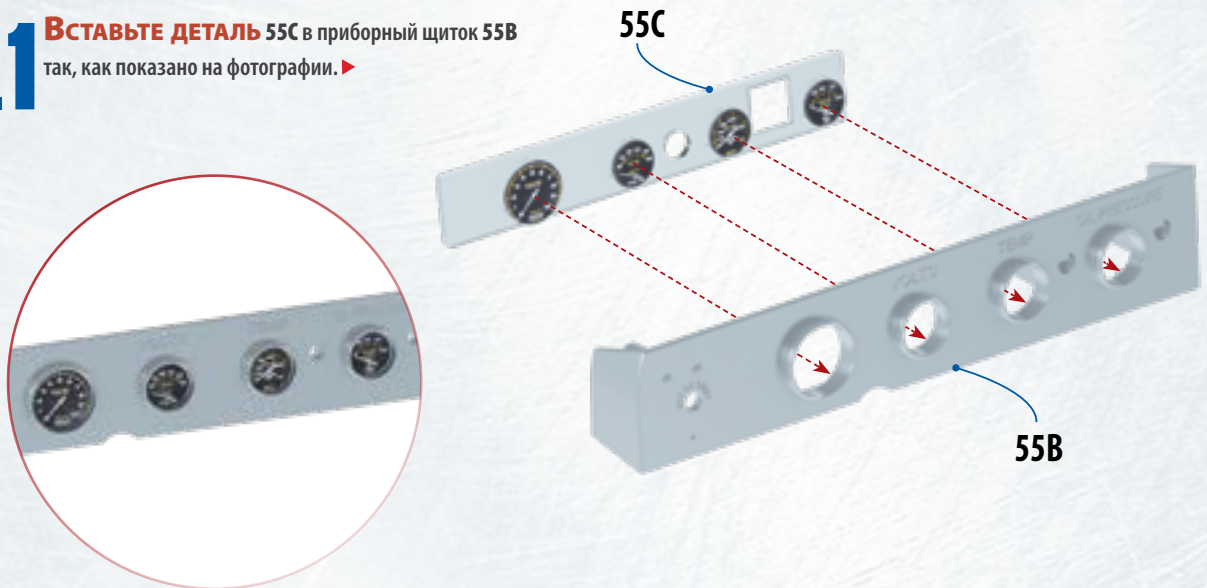

### 55.2 РУКОВОДСТВУЯСЬ ФОТОГРАФИЕЙ, вставьте с обратной стороны щитка 55В два переключателя 55Е в отверстия, расположенные слева. Выключатель зажигания 55F вставьте в отверстие, расположенное справа. ◀

### 55.3 ОТСОЕДИНИТЕ кнопку включения фар 46С, а также кнопку включения сигнального устройства и двигателя 46В. ▶

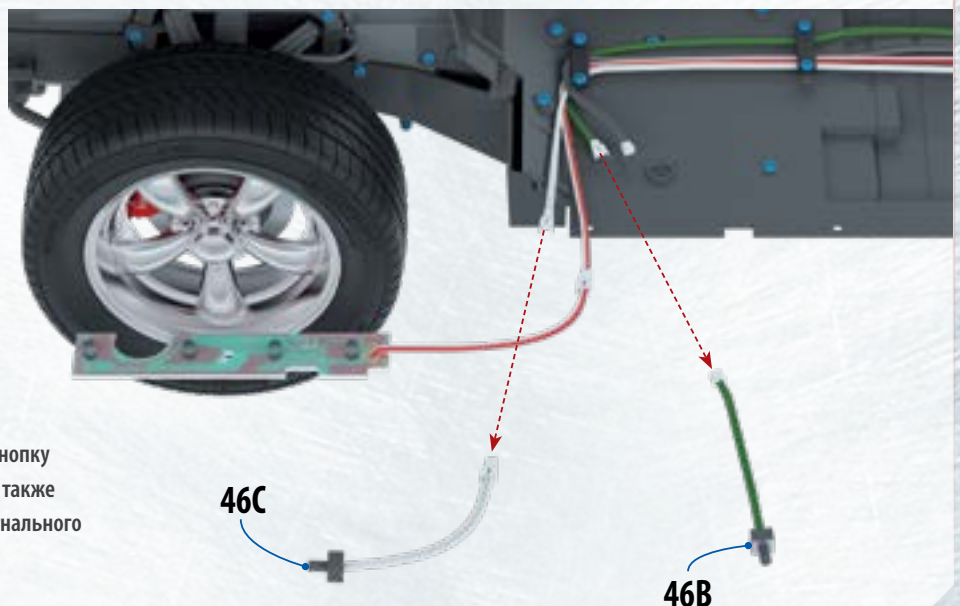

# Сборка приборной панели (I)

**55.4** Вставьте кнопки 46В и 46С в указанные на фотографии гнезда щитка 55В. ▶

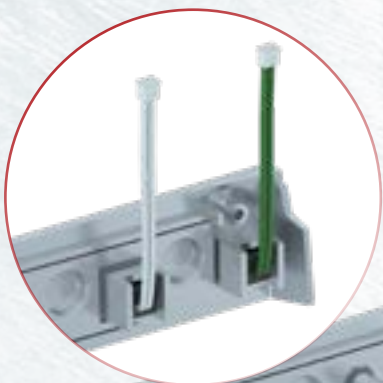
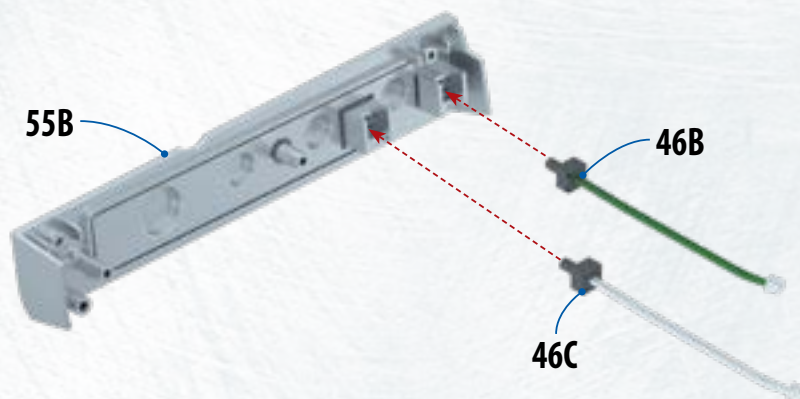

**55.5** Осторожно согните провода кнопок 46В и 46С так, чтобы они приняли положение, показанное на фотографии. ◀

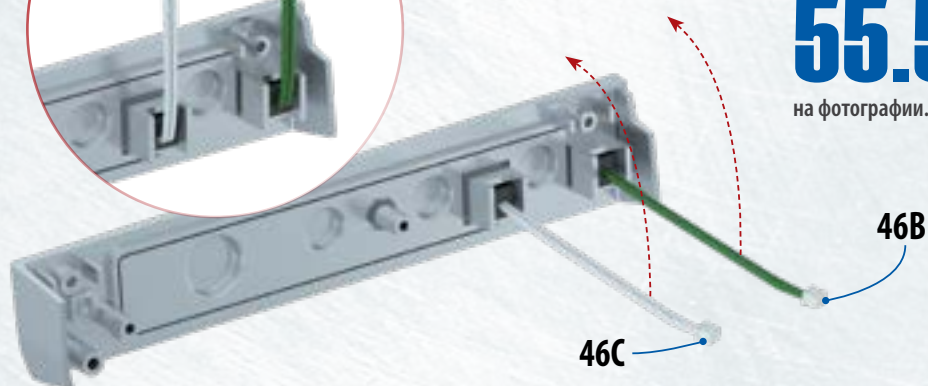

**55.6** Руководствуясь фотографией, соедините детали 55В и 55D, после чего скрепите их двумя винтами АР. ▶

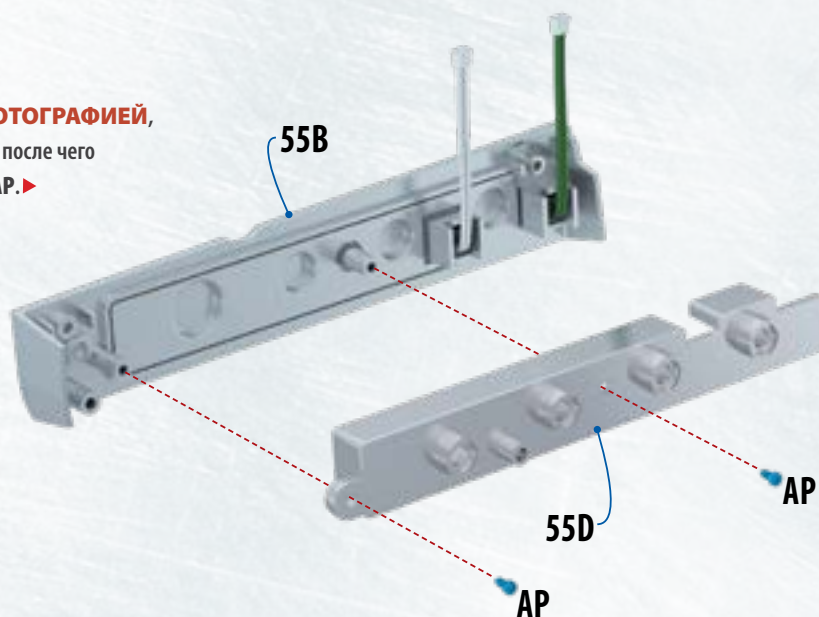



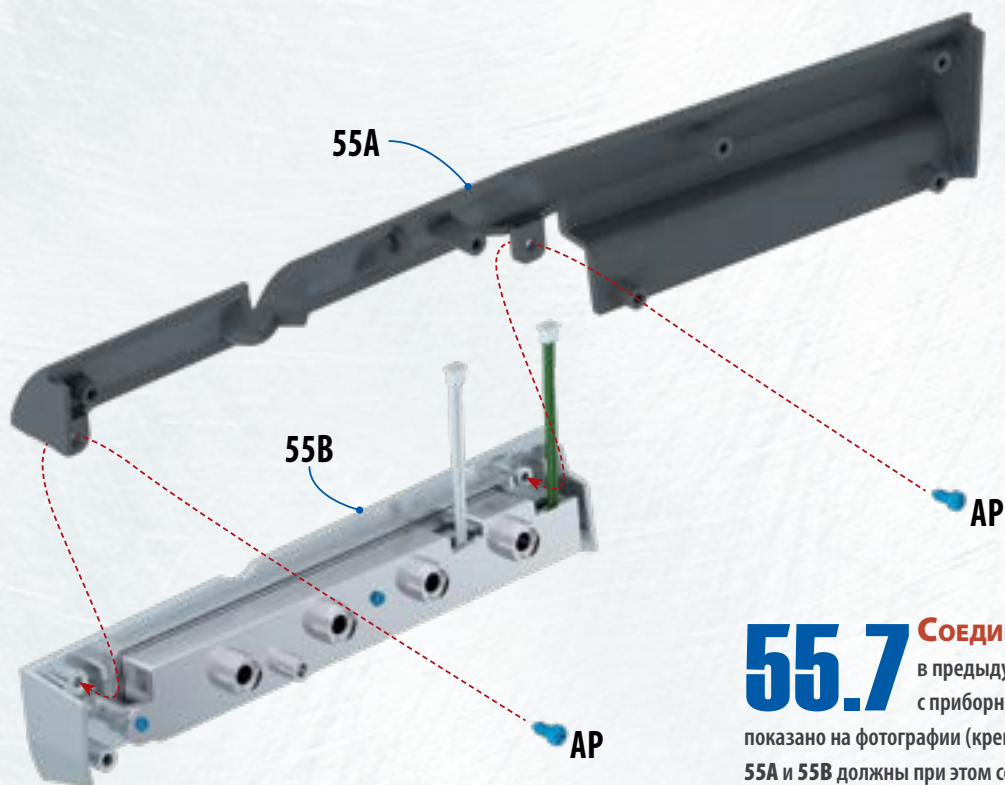

**55.7** **СОЕДИНИТЕ** собранную вами в предыдущих шагах конструкцию с приборной панелью 55A так, как показано на фотографии (крепежные отверстия деталей 55A и 55B должны при этом совпасть). Скрепите детали двумя винтами AP. ◀

### РЕЗУЛЬТАТ СБОРКИ: ПЯТЬДЕСЯТ ПЯТЫЙ ЭТАП

⬇ На этом изображении представлена приборная панель с установленными на нее приборами и кнопками.





## DODGE NITRO

Этот автомобиль, выпускавшийся с 2007 по 2012 год, был первым американским компактным кроссовером типа SUV. Кроме того, это одна из первых моделей, которые Dodge начал продавать в Европе после повторного появления марки в Старом Свете.

↑ Dodge Nitro была массивной машиной, продававшейся по обе стороны Атлантики. В Европе наибольшим спросом пользовалась модель с дизельным мотором

Причиной начала производства в 2007 году Dodge Nitro стал рост популярности компактных машин типа SUV. Эта созданная в США модель предназначалась для продажи по обеим сторонам Атлантики. На ней стоял бензиновый двигатель V6 объемом 3,7 л, который в дальнейшем был увеличен до 4 л. Для европейского рынка была разработана версия с четырехцилиндровым дизельным двигателем объемом 2,8 л, созданным итальянской компанией VM Motori. Машина производилась как с полным, так и с задним приводом.

Разработанный на основе Jeep Liberty (в Европе именуемого «Cherokee»), Dodge Nitro обладал более квадратной формой и казался гораздо массивнее. Его длина составляла 5,4 м, а высота — 1,77 м. Автомобиль имел внушительных размеров багажник с выдвижным полом,

который облегчал погрузку и выгрузку вещей. В 2012 году производство этой модели завершилось.



→ Выдвижной пол багажника облегчал погрузку и выгрузку вещей

# В следующем выпуске через неделю

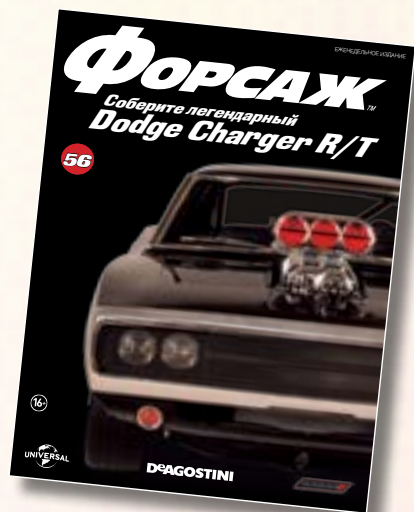

**Журнал и новые детали для сборки**

## ПРЕМИАЛЬНОЕ ПРЕДЛОЖЕНИЕ

Оформите **ПРЕМИАЛЬНУЮ ПОДПИСКУ** и получите **ДЕМОНСТРАЦИОННУЮ ПОДСТАВКУ**, специально созданную для вашей модели **DODGE CHARGER R/T**. Узнайте **БОЛЬШЕ** об условиях **НА [DODGE.DEAGOSTINI.RU](http://DODGE.DEAGOSTINI.RU)**



\* Представленное изображение демонстрационной подставки может отличаться от ее реального внешнего вида в продаже.

DeAGOSTINI ПРЕДСТАВЛЯЕТ

для подписчиков  
**СКИДКА 40%**  
+ **БЕСПЛАТНАЯ ДОСТАВКА**  
НА 1-ю ПОСЫЛКУ  
С 3 ВЫПУСКАМИ



МАСШТАБ 1:3  
**УАЗ-469**  
СОБЕРИТЕ ЛЕГЕНДАРНЫЙ  
ВНЕДОРОЖНИК

☆ ПРИЦЕП ВКЛЮЧЕН В КОЛЛЕКЦИЮ!



☆ УЗНАЙТЕ ТАКЖЕ О ДОПОЛНИТЕЛЬНЫХ  
ВАРИАНТАХ КОМПЛЕКТАЦИИ

- ☆ Сборная модель со съёмным матерчатым тентом
- ☆ Работаящие фары и задние габаритные огни
- ☆ Подвижные детали ходовой части
- ☆ Точное воспроизведение деталей
- ☆ Подробная детализация моторного отсека

**ОФОРМЛЯЙТЕ ПОДПИСКУ НА [UAZ469.DEAGOSTINI.RU](http://UAZ469.DEAGOSTINI.RU)  
И ПОЛУЧАЙТЕ ЭКСКЛЮЗИВНЫЕ ПОДАРКИ**

**ДОЛГОЖДАННАЯ  
НОВИНКА!**

DeAGOSTINI ПРЕДСТАВЛЯЕТ

ЕСЛИ ВЫ ПРОПУСТИЛИ НОМЕР ИЛИ НЕ НАШЛИ В КИОСКАХ  
И СУПЕРМАРКЕТАХ, ВЫ МОЖЕТЕ ЕГО ЗАКАЗАТЬ В НАШЕМ  
**ИНТЕРНЕТ-МАГАЗИНЕ [DEAGOSHOP.RU](http://DEAGOSHOP.RU)**

## ПРЕИМУЩЕСТВА DEAGOSHOP.RU

ГАРАНТИЯ  
ЛУЧШЕЙ ЦЕНЫ



РАЗЛИЧНЫЕ СПОСОБЫ  
ДОСТАВКИ ПО РОССИИ



УДОБНАЯ  
ОПЛАТА



НАКОПЛЕНИЕ  
БОНУСНЫХ БАЛЛОВ  
ЗА ПОКУПКИ

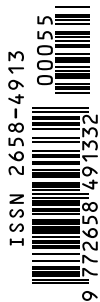

16+

**ОФОРМИТЕ ПОДПИСКУ НА ВСЮ КОЛЛЕКЦИЮ НА САЙТЕ [DEAGOSTINI.RU](http://DEAGOSTINI.RU)  
И ПОЛУЧИТЕ ЗАМЕЧАТЕЛЬНЫЕ ПОДАРКИ И СКИДКИ!**