

РЕКОМЕНДУЕМАЯ РОЗНИЧНАЯ ЦЕНА: 599 Р
ЕЖЕНЕДЕЛЬНОЕ ИЗДАНИЕ

ФОРСАЖ™

*Соберите легендарный
Dodge Charger R/T*

21



16+

ISSN 2658-4913
00021
9 772658 491332



DeAGOSTINI



ФОРСАЖ™

Соберите легендарный
Dodge Charger R/T

«ФОРСАЖ. СОБЕРИТЕ ЛЕГЕНДАРНЫЙ DODGE CHARGER R/T»

Еженедельное издание. Выпуск № 21, 2020

РОССИЯ

Учредитель, редакция: ООО «Идея Центр»

Юридический адрес: Россия, 105066, г. Москва, ул. Александра Лукьянова, д. 3, стр. 1. **Письма читателей по данному адресу не принимаются**

Генеральный директор: А. Е. Жаркова

Главный редактор: Д. О. Клинг

Старший редактор: Н. М. Зварич

Уважаемые читатели! Для вашего удобства рекомендуем приобретать выпуски в одном и том же киоске и заранее сообщать продавцу о вашем желании покупать следующие выпуски коллекции.

Издатель, импортер в Россию: ООО «Де Агостини», Россия
Юридический адрес: Россия, 105066, г. Москва, ул. Александра Лукьянова, д. 3, стр. 1. **Письма читателей по данному адресу не принимаются**

Генеральный директор: А. Б. Якутов

Финансовый директор: П. В. Быстрова

Операционный директор: Е. Н. Прудникова

Директор по маркетингу: М. В. Ткачук

Менеджер по продукту: Д. А. Кабертай

Для заказа пропущенных номеров и по всем вопросам, касающимся информации о коллекции, заходите на сайт

www.deagostini.ru,

по остальным вопросам обращайтесь по телефону «горячей линии» для читателей Москвы:

☎ 8-495-660-02-02

Адрес для писем читателей: Россия, 170 008, Тверская обл., г. Тверь, а/я № 819, «Де Агостини», «Форсаж. Соберите легендарный Dodge Charger R/T»
Распространение: ООО «Бурда Дистрибушн Сервисиз»

Свидетельство о регистрации СМИ в Федеральной службе по надзору в сфере связи, информационных технологий и массовых коммуникаций (Роскомнадзор) ПИ № ФС 77-75655 от 26.04.2019

БЕЛАРУСЬ

Импортер и дистрибьютор в РБ: ООО «Росчерк», 220 100, г. Минск, ул. Сурганова, 57Б, оф. 123

Телефон «горячей линии» в Беларуси:

☎ +375 17 279-87-87 (пн-пт, 9.00–21.00)

Адрес для писем читателей: Республика Беларусь, 220 040, г. Минск, а/я 224, ООО «Росчерк», «Де Агостини», «Форсаж. Соберите легендарный Dodge Charger R/T»

Рекомендуемая розничная цена: 599 руб.

Отпечатано в типографии: ООО «Компания Юнивест Маркетинг», 08500, Украина, Киевская область, г. Фастов, ул. Полиграфическая, 10

Тираж: 7 000 экз.

© 2018–2020 Editorial Planeta De Agostini S.A.U. (разработка)

© 2019–2020 Редакция и учредитель ООО «Идея Центр» (перевод)

© 2019–2020 Издатель ООО «Де Агостини» (перевод)

ISSN 2658-4913

Дата печати (производства): 01.11.2019

Дата выхода в России: 21.01.2020

Неотъемлемой частью журнала являются элементы для сборки модели.

ВНИМАНИЕ!

Модель Dodge Charger R/T в масштабе 1:8 не является игрушкой и не предназначена для детей. Соблюдайте приведенные в журнале указания.

Производитель оставляет за собой право в любое время изменять последовательность и свойства комплектующих деталей данной модели.

Представленные изображения модели Dodge Charger R/T в масштабе 1:8, элементов для ее сборки и размеры модели могут отличаться от их реального внешнего вида в продаже.

Издатель оставляет за собой право изменять розничную цену выпусков. Редакция оставляет за собой право изменять последовательность номеров и их содержание.



Данный знак информационной продукции размещен в соответствии с требованиями Федерального закона от 29 декабря 2010 г. № 436-ФЗ «О защите детей от информации, причиняющей вред их здоровью и развитию».

Издание для взрослых, не подлежит обязательному подтверждению соответствия единым требованиям установленным Техническим регламентом Таможенного союза «О безопасности продукции, предназначенной для детей и подростков» ТР ТС 007/2011 от 23 сентября 2011 г. № 797.



© 2020 Universal City Studios LLC. All Rights Reserved.



Dodge, HEMI and related logos, vehicle model names and trade dress are trademarks of FCA US LLC and used under license by Premium and Collectibles Trading Co. Ltd. © 2020 FCA US LLC.

Иллюстрации предоставлены: NBCUniversal Archive.

ДОМ

СЕМЬИ ТОРЕТТО

Даже героям остросюжетных боевиков порой требуются отдых и место, где они могут успокоиться и расслабиться. В «Форсаже» таким местом является дом Торетто, где обычно собирается вся его команда.

Жилище Торетто предстает перед зрителем уже в первом фильме саги. После уличной гонки, которая закончилась полицейской облавой, Доминик избежал ареста с помощью нового пилота, Брайана О'Коннера. Однако стоило Торетто избавиться от полиции, как он и его новый знакомый столкнулись с опасным соперником Доминика — Джонни Траном. Не удивительно, что после всех неурядиц Дом предлагает Брайану зайти к нему в гости. Там уже собралась вся команда, чтобы устроить импровизированную вечеринку, и это не понравилось Торетто: друзья веселились, пока он находился в беде.

ВЗГЛЯД ИЗНУТРИ

Вместе с Брайаном мы впервые рассматриваем внутреннее убранство дома Торетто. Как же обставил свое жилище король уличных гонок Лос-Анджелеса? Может, дизайн дома включает аксессуары от машин и плакаты с роскошными болидами? Нет. Самое удивительное, что перед нами — традиционный домашний очаг с белыми

шторами, обоями в цветочек, мебелью из дорогих пород дерева, свечами и семейными портретами. Ничего незаконного или провокационного. Это тот самый дом, в котором Доминик и Мия выросли и который они унаследовали от своих родителей.

Довольно просторное жилище, представляющее перед зрителем в упомянутой сцене «Форсажа», состоит из двух этажей. Внизу расположены прихожая, огромная гостиная, кухня и еще какие-то помещения, а наверху, судя по всему, спальни. По крайней мере, в одной из них мы видим Мио, а в другую, предположительно, направляется Дом после слов его подруги Летти: «Я вижу, ты устал. Давай пойдем наверх, я сделаю тебе массаж».

СТОЛЕТНЕЕ ЗДАНИЕ

Любой поклонник «Форсажа» может однажды приехать в Лос-Анджелес и найти там дом № 722 по Ист-Кенсингтон-роуд, где жили Торетто... Он действительно существует! Это не декорация. Здание выглядит практически так же, как в фильме.

Когда режиссер Роб Коэн задумал снять «Форсаж», он начал искать в Лос-Анджелесе место,

↑ Детство Летти Ортис прошло в районе, где жили Торетто. По сюжету фильма она встречается с Домиником и фактически уже стала членом его семьи



← Мии удается создать со своим возлюбленным Брайаном крепкую семью, поселившись в доме Торетто. Доминик гордится ею, однако счастье среди родных стен длится недолго

способное отразить особую атмосферу дома Торетто — жилища, в котором обитали люди, стремящиеся вырваться из бедности и при этом сохранить свои семейные ценности. Поиск начали с популярных у деятелей киноиндустрии окраин Эко-парка. В этом необычном кастинге «победил» расположенный на Ист-Кенсингтон-роуд семейный двухэтажный дом с четырьмя спальнями, построенный в 1906 году. Женщина, которой он принадлежал, была не против сдать свой дом съемочной группе, ведь она думала, что речь пойдет о разовом сотрудничестве. Хозяйка уступила некоторым просьбам режиссера: например, позволила выкрасить весь фасад в белый цвет, чтобы на его фоне ярче выделялись припаркованные рядом машины, и построить за домом гараж, где предстояло находиться самой драгоценной собственности Доминика — легендарному Dodge Charger.

НЕТ НИЧЕГО ЛУЧШЕ ДОМА

В других сценах можно увидеть, что на заднем дворе дома Торетто разбит маленький сад (за ним открывается вид на высокие небоскребы центра Лос-Анджелеса). Там стоит деревянный стол, за которым принято собираться на воскресные барбекю — эту традицию брат и сестра Торетто унаследовали от родителей. После барбекю все, кроме Мии, обычно идут в гостиную смотреть фильм. Тем временем сестра Дома убирает со стола и моет посуду на кухне — довольно просто обставленном помещении без претензий на роскошь. На первом же своем барбекю у Торетто Брайан захотел помочь

Мии. Заигрывая с ней, агент полиции, наверное, даже и не представлял, что когда-нибудь тоже будет жить здесь в качестве члена семьи.

После первого фильма саги фамильный дом Торетто вновь появился на экране только в «Форсаже 4»: по сюжету, в нем теперь живет одна Мия, поскольку Доминик в это время скрывается от полиции. По ходу просмотра зритель также узнает, что туда неоднократно приходила Летти. С большим терпением и любовью она стремилась восстановить принадлежавший Торетто Dodge Charger, который в конце первого фильма практически превратился в груды металла. Так домашний очаг становится очень важным местом действия, притягивающим к себе героев. Сюда возвращается Доминик, чтобы повидаться с сестрой и оплакать Летти, здесь же снова появляется Брайан в надежде возобновить свои отношения с Мией.

КАК ХОРОШО ВЕРНУТЬСЯ

Словно находясь под действием проклятия, герои «Форсажа» на всем протяжении саги переживают различные перипетии, которые разлучают их с домом. Раз за разом они вынуждены спасаться бегством, прятаться или бороться не только за свою честь, но и за исполнение своей главной мечты: возвращение домой.

После многочисленных приключений в «Форсаже 6» Доминик и его команда получили желаемое вознаграждение. В этом фильме они помогли ФБР поймать опасного террориста Оуэна Шоу. Специальный агент Люк Хоббс остался верен своим обе-



Дуглас А. Моуат

Любая декорация в фильме, начиная от внутреннего убранства машин и заканчивая обстановкой дома Торетто, должна была пройти одобрение опытного художника-декоратора Дугласа Моуата. Он начал карьеру в середине 1980-х годов в составе съемочных групп малоизвестных полнометражных картин. Также художник занимался подготовкой декораций для телевизионных съемок. Развитию его карьеры послужило приглашение от М. Найта Шьямалана поработать над фильмами «Шестое чувство» (1999) и «Знаки» (2002). Блестяще проявив себя при создании картин «Национальная безопасность» (2003) и «Константин» (2005), Дуглас приступил к работе над фильмами «Тройной форсаж: Токийский дрифт» (2006) и «Форсаж 4» (2009). Его творческий гений в полной мере раскрылся в ленте Кристофера Нолана «Начало» (2010), получившей номинацию на «Оскар» за лучший фильм. Позже невероятное внимание художника к деталям и его тонкий вкус нашли отражение в фильмах «Джек Ричер» (2012), «Исчезнувшая» (2014) и «Расплата» (2016).

щаниям и позволил семейству Торетто вернуться в родной дом, что превратило концовку фильма в настоящий триумф. Разумеется, эти радостные перемены отмечаются барбекю, которое проходит без лишнего шума, только в кругу самых близких людей. К сожалению, долго подобная гармония длиться не может, и героев «Форсажа» ждут новые испытания.

ВЗРЫВ

Через некоторое время зрители саги видят один из самых неожиданных поворотов сюжета. В фамильном доме Торетто живут Брайан, Мия и их сын Джек. Доминик радуется счастью сестры,

но однажды, в самый неожиданный момент (когда брат с сестрой стоят возле крыльца, а Брайан общается со своим сыном, сидящим в автомобиле), здание буквально взлетает на воздух из-за ужасного взрыва. Это месть Декарда Шоу за задержание брата. Никто не пострадал, но дом, принадлежащий семье Торетто, оказывается уничтоженным.

Магия кино и прежде всего изумительные компьютерные спецэффекты позволили сохранить настоящий дом невредимым. Так что и по сей день к зданию № 722 по Ист-Кенсингтон-роуд тянутся многочисленные поклонники фильма, для которых это место является настоящей достопримечательностью.



← В гараже фамильного дома Торетто Доминик прячет главное сокровище своей семьи: необыкновенный Dodge Charger — автомобиль для тех, кто не боится рисковать

УСТАНОВКА ПЕРЕДНЕЙ ЧАСТИ ПОЛА КУЗОВА

На данном этапе мы установим переднюю часть пола кузова.

ДЕТАЛИ ДАННОГО ВЫПУСКА

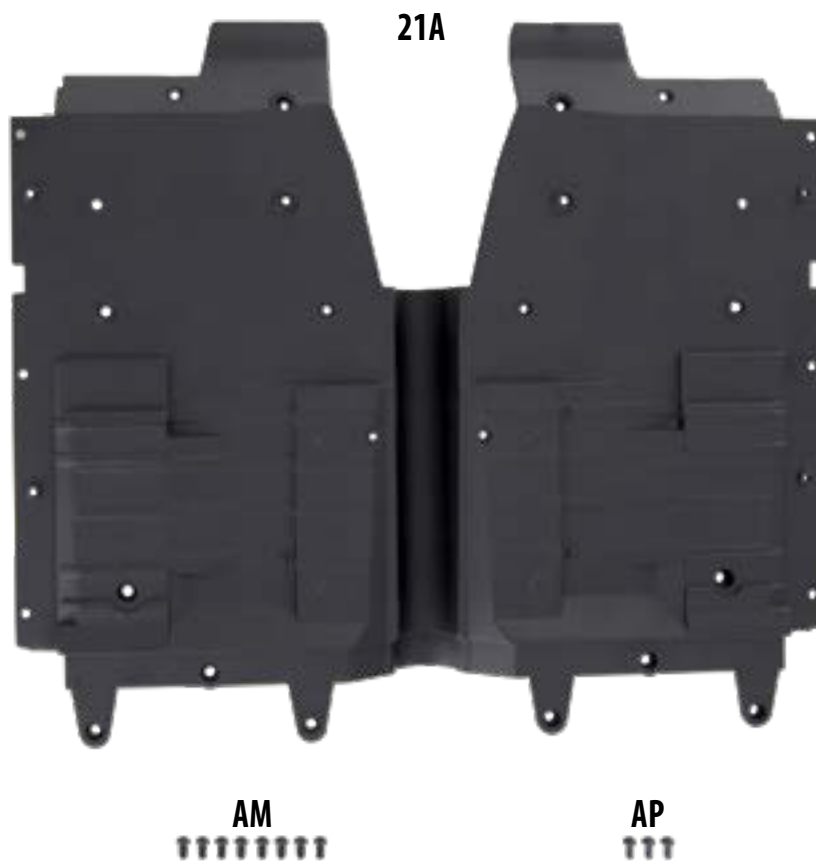

21A Передняя часть пола кузова

AM Винты (2 x 4 мм) x 8 *

AP Винты (1,7 x 4 мм) x 3*

* Даны с запасом.

УЗЕЛ СБОРКИ



Передняя часть пола кузова

Внимание: представленные на иллюстрациях детали могут отличаться от прилагаемых к выпуску.



21.1 Возьмите готовую часть шасси с установленным на нее двигателем. Осторожно положите ее верхней стороной вниз так, чтобы не повредить. Вставьте штифты деталей 18F и 19F в соответствующие отверстия детали 21A. Удостоверьтесь, что крепежные отверстия балки детали 5A и детали 21A совпали. ▼

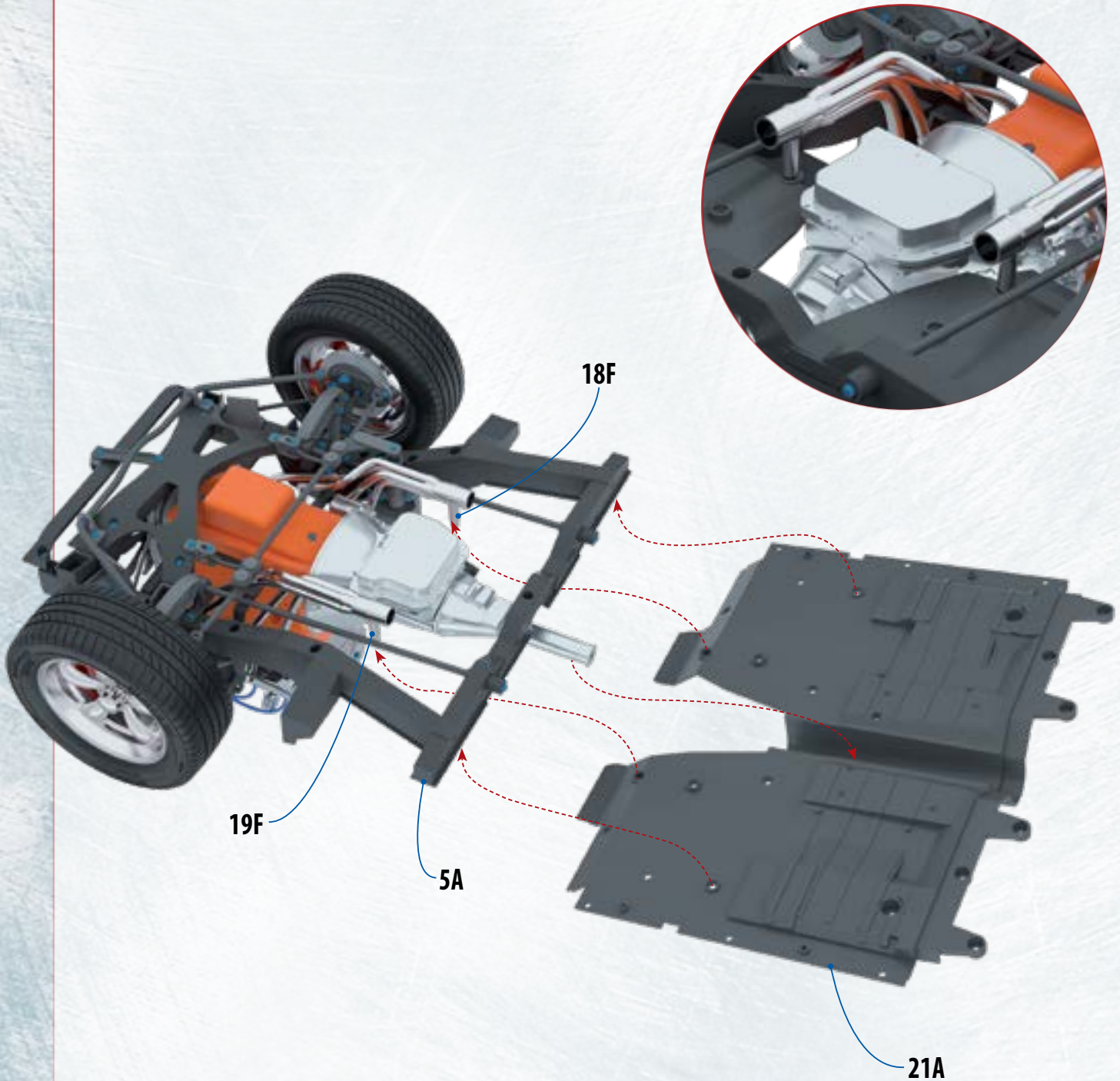

Установка передней части пола кузова

21.2 **ПЕРЕВЕРНИТЕ КОНСТРУКЦИЮ**, придерживая деталь 21А. Вставьте два винта АР в указанные на фотографии отверстия, чтобы прикрепить детали 18F и 19F к полу 21А. ▼

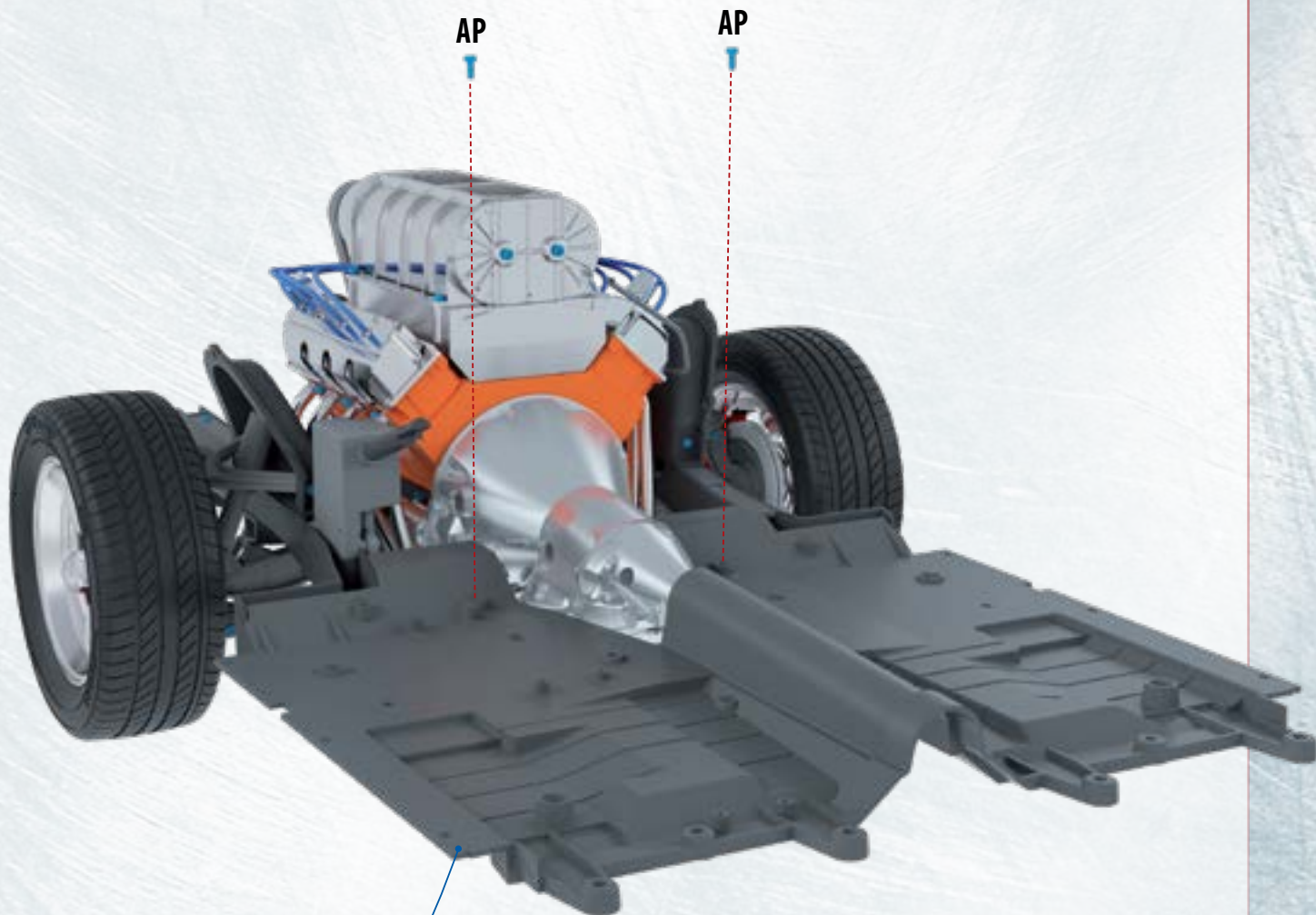

21А

ПОЛЕЗНЫЙ СОВЕТ

При соединении металлических деталей вы используете саморезы. Если саморез будет плохо закручиваться в отверстие, то достаньте его и зачистите металлические заусенцы (при их наличии). Кроме того, чтобы саморез закручивался легче, периодически выкручивайте его примерно на $\frac{1}{4}$ оборота против часовой стрелки. Необходимо закручивать саморезы до конца, особенно когда вы работаете над шасси, поскольку в дальнейшем на него придется вес всей машины.



21.3 **ЗАВЕРШИТЕ СБОРКУ,**
закрутив шесть винтов AM
в указанные на фотографии
отверстия пола 21A, чтобы надежно
закрепить его. ▶

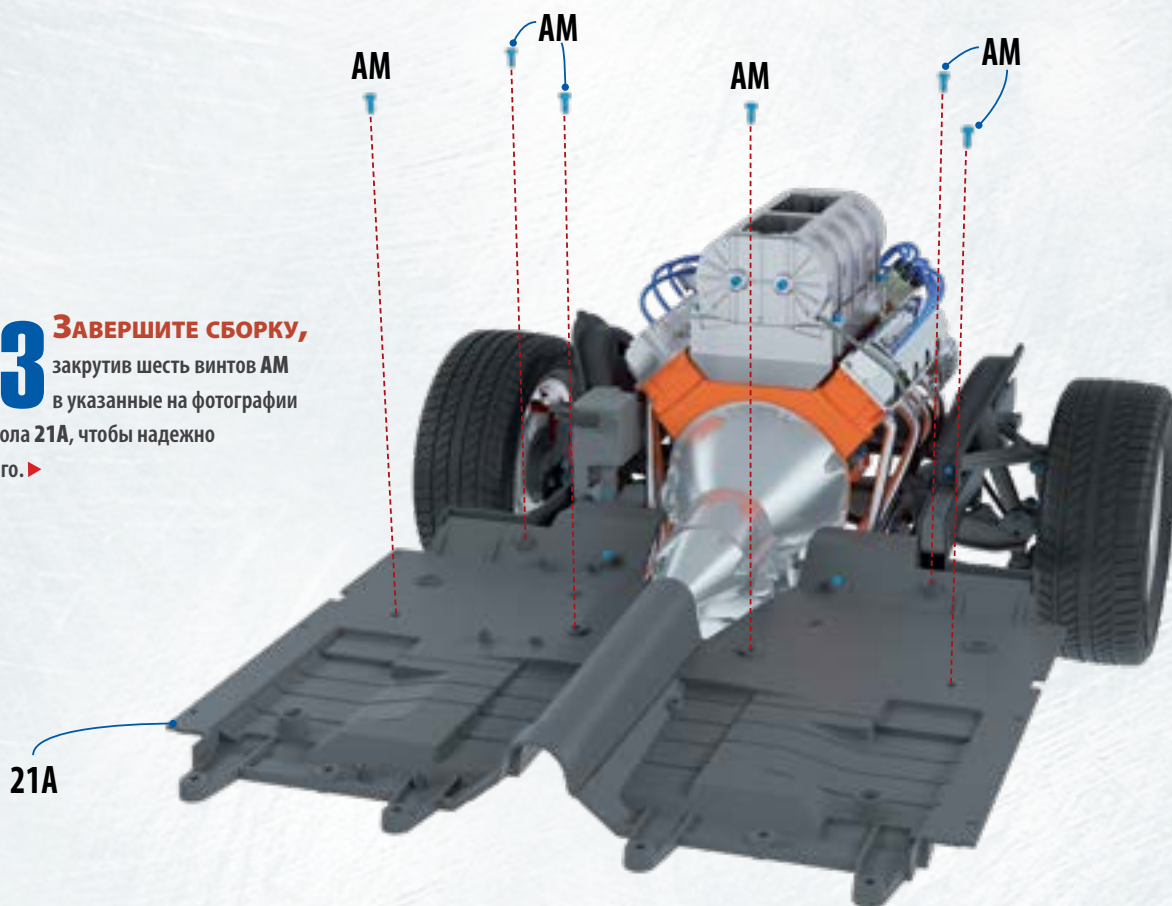

РЕЗУЛЬТАТ СБОРКИ: ДВАДЦАТЬ ПЕРВЫЙ ЭТАП



◀ На изображении
представлена передняя
часть пола кузова,
установленная на готовую
секцию шасси.

← Два Dodge Viper во время пробного заезда на «Трассе Америк» (Остин) в 2014 году, когда выиграл автомобиль Уиттмера и Бомарито

DODGE VIPER УЧАСТВУЕТ В СОРЕВНОВАНИЯХ

В третьем (и последнем) поколении Dodge Viper присутствовала модель Dodge Viper GTS-R, разработанная специально для участия в гонках GT в соответствии с регламентом LM GTE. Эта модель побеждала на соревнованиях так же, как и ее предшественники, до тех пор пока в конце 2014 года Chrysler не перестала выпускать спортивные модели.

↓ В 2014 году команда Riley Motorsports участвовала в соревнованиях «12 часов Себринга» на Dodge Viper

В 2012 году Chrysler выпустила Dodge Viper GTS-R, отвечавший требованиям, которые предъявлялись к гоночным спортивным автомобилям «Американской серии Ле-Ман» (ALMS). Dodge Viper GTS-R участвовал в этих соревнованиях в 2013 и 2014 годах.

На автомобиле стоял оригинальный двигатель V10, объем которого был уменьшен до 8 л из-за наложенных регламентом ограничений (в результате его мощность составила 490 л.с.). Также он имел полуавтоматическую шестиступенчатую коробку передач X-Trac. Эта модель была создана для того, чтобы автомобили марки Dodge смогли снова участвовать в гонках.

Команда Dodge дебютировала в 2012 году на трассе Мид-Огайо с двумя такими машинами. Всего в том году она приняла участие в четырех гонках. В 2013 году Dodge участвовала в различных заездах ALMS и в «24 часах Ле-Мана». В 2014-м команда победила на новой гонке Объединенного чемпионата спортивных автомобилей (United SportsCar Championship). По окончании сезона Chrysler закрыла спортивное направление.



**ОФОРМИТЕ ПОДПИСКУ на dodge.deagostini.ru
и получите ФАНТАСТИЧЕСКИЕ ПООЩРЕНИЯ!**

**С 3-й
посылкой**

**удобная
КОРОБКА ДЛЯ
ХРАНЕНИЯ
ваших журналов**



**С 5-й
посылкой**

**официальная
КРУЖКА**

ФОРСАЖ™



**С 7-й
посылкой**

ЭКСКЛЮЗИВНАЯ

КЕПКА*

ФОРСАЖ™



**С 14-й
посылкой**

практичное

ПОРТАТИВНОЕ ЗАРЯДНОЕ УСТРОЙСТВО



* При оплате банковской картой.



ПРЕМИАЛЬНОЕ ПРЕДЛОЖЕНИЕ

Оформите **ПРЕМИАЛЬНУЮ ПОДПИСКУ** и получите **ДЕМОНСТРАЦИОННУЮ ПОДСТАВКУ**, специально созданную для вашей модели **DODGE CHARGER R/T**. Узнайте **БОЛЬШЕ** об условиях **НА DODGE.DEAGOSTINI.RU**

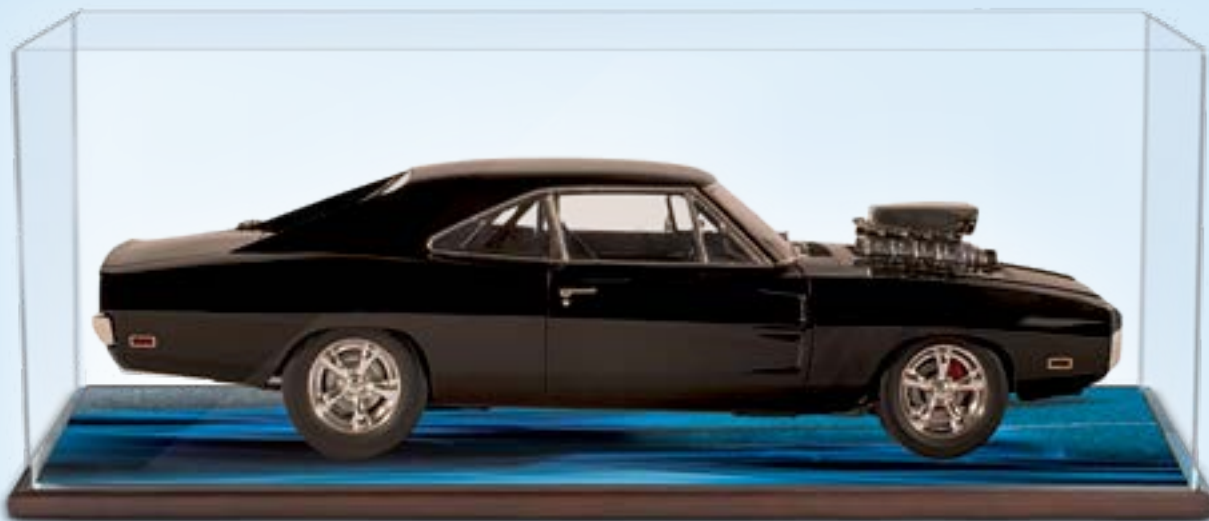

* Представленное изображение демонстрационной подставки может отличаться от ее реального внешнего вида в продаже.

НЕ НАШЛИ ВЫПУСК В ПРОДАЖЕ?

ПРОСТО ОФОРМИТЕ ПОДПИСКУ НА
SUBSCRIBE.DEAGOSTINI.RU И ВЫ:

- Гарантированно получите все выпуски по рекомендуемой розничной цене
- Не пропустите ни одного выпуска
- Сможете оформить доставку до двери и оплатить онлайн
- Сможете получить специальные лицензионные подарки Форсаж

НУЖЕН ОПРЕДЕЛЕННЫЙ ВЫПУСК?
ЗАГЛЯНИТЕ К НАМ НА DEAGOSHOP.RU



В следующем выпуске через неделю

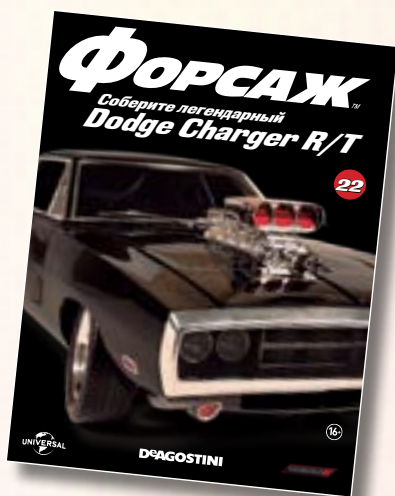

ISSN 2658-4913
00021
9 772658 491332

16+



Журнал и новые детали для сборки